



# **מועצה מקומית מבשרת ציון**

**מכרז פומבי מס' 22/2025**

**לאספקת ולהתקנת מעקות למסתורי אשפה**

**במבשרת ציון**

## מכרז פומבי מס' 22/2025

לאספקת ולהתקנת מעקות למסתורי אשפה במבשרת ציון

1. המועצה המקומית מבשרת ציון להלן: "המזמינה" מבקשת בזאת לקבל הצעות לאספקת ולהתקנת מעקות למסתורי אשפה במבשרת ציון, על פי התנאים המפורטים במסמכי המכרז.
2. ניתן לעיין במסמכי המכרז ללא תשלום, באתר המועצה: <https://www.m-zion.org.il/bids/> מבשרת ציון, אולם כתנאי להגיש הצעה יש לרכוש את מסמכי המכרז.
3. הצעות למכרז ניתן להגיש אך ורק על גבי טפסי המכרז, הניתנים לרכישה בגזברות המועצה תמורת תשלום דמי השתתפות במכרז בסך 500 ש"ח שלא יוחזרו בכל מקרה.
4. על המציע לצרף להצעתו את הקבלה עבור רכישת מסמכי המכרז הנושאת את שמו בלבד.
5. על המציע לצרף להצעתו ערבות בנקאית, בנוסח המדויק המצורף כטופס 2 למסמכי המכרז, על סך של 10,000 ₪ הערבות תהא בתוקף עד ליום 31.10.2025.
6. המזמינה תהא רשאית לדרוש הארכת תוקף הערבות הבנקאית.
7. שאלות הבהרה ניתן להעביר לסוזן אקראי בזוא"ל: [suzanak@m-zion.org.il](mailto:suzanak@m-zion.org.il) עד ליום **10.06.2025 בשעה 14.00**.
8. את ההצעות לרבות כל מסמכי המכרז כשהם חתומים על ידי המציע יש להכניס למעטפה סגורה כשעליה מצוין מספר המכרז 22/2025 ולהכניסה לתיבת המכרזים שבמשרדי המזמינה, רחוב העצמאות, מועצה מקומית מבשרת ציון, לא יאוחר מיום 16.06.2025 שעה 14.00.
9. את ההצעות יש למסור במסירה אישית. לא תתקבלנה הצעות בדרך אחרת.
10. המזמינה אינן מתחייבות לקבל את ההצעה הזולה ביותר או כל הצעה שהיא.
11. הצעה שלא תמלא אחר כל תנאי המכרז תפסל ולא תובא לדין.
12. מודעה זו מכילה מידע כללי וראשוני בלבד. התנאים ויתר הפרטים המחייבים ביחס למכרז הם כמפורט במסמכי המכרז.
13. במקרה של סתירה או אי התאמה בין האמור במודעה זו לבין האמור במסמכי המכרז, תגברנה הוראות מסמכי המכרז.

בכבוד רב,  
 יורם שמעון  
 ראש המועצה

### לוח זמנים לעריכת המכרז

1. תקופת רכישת מסמכי המכרז: החל מיום 05.06.2025 תמורת 500 ש"ח
2. מועד הגשת שאלות הבהרה: עד ליום 10.06.2025 שעה 14.00
3. מועד אחרון להגשת ההצעות למכרז: ביום 16.06.2025 בשעה 14.00
4. תוקף ערבות ההשתתפות: עד ליום 31.10.2025 (כולל)
5. חתימת החוזה על ידי הזוכה: תוך שבעה ימים ממועד קבלת הודעת הזכייה

המועצה רשאית לשנות כל אחד מן המועדים המפורטים לעיל, ובכלל זה לדחות את המועד האחרון להגשת ההצעות, הודעה בדבר דחייה כאמור תפורסם באתר המועצה ותימסר לכל מי שרכש את מסמכי המכרז או נרשם על ידי נציג המזמין.

**תוכן העניינים**

המסמכים המפורטים מטה, מהווים חלק בלתי נפרד מהמכרז ויקראו להלן יחד ולחוד, **מסמכי המכרז** :

<b>מסמך א'</b>	<b>הזמנה להציע הצעות</b>
<b>טופס 1</b>	פרופיל המציע
<b>טופס 2</b>	נוסח כתב ערבות להשתתפות
<b>טופס 3</b>	הצהרה על מעמד משפטי
<b>טופס 4</b>	הצהרת והצעת המציע
<b>טופס 5</b>	תצהיר לעניין חוק עסקאות גופים ציבוריים
<b>טופס 6</b>	תצהיר בדבר היעדר הרשעות פליליות קודמות
<b>טופס 7</b>	הצהרה והתחייבות להימנע מניגוד עניינים
<b>טופס 8</b>	תצהיר היעדר קרבה לחבר מועצה או עובד הרשות
<b>טופס 9</b>	חלקים חסויים בהצעה (אופציונאלי)
<b>טופס 10</b>	תצהיר בדבר יצרן ציוד מעקות
<b>מסמך ב'</b>	<b>חוזה</b>
<b>נספח א'</b>	נוסח כתב ערבות ביצוע
<b>נספח ב'</b>	אישור עריכת הביטוחים
<b>נספח ג'</b>	הצהרת בטיחות
<b>מסמך ג'</b>	<b>כתב כמויות ומפרט טכני</b>

**מסמך א'****הזמנה להציע הצעות****1. רקע כללי**

- 1.1. המועצה המקומית מבשרת ציון (להלן: "המועצה" או "המזמינה") מזמינה בזאת הצעות לאספקת ולהתקנת מעקות למסתורי אשפה במבשרת ציון, מהסוג הנקוב במפרט הטכני וכתב הכמויות הכולל את מפת הפריסה **שבמסמך ג'** (להלן: "המעקות"), אספקתם לאתרים כאמור **במסמך ג'** או עליהם תורה מי מהמזמינה באמצעות בהזמנות העבודה וכן התקנתם, הכל כמפורט במסמכי המכרז.
- 1.2. על הספק יהיה לספק למזמינה מעקות למסתורי אשפה, בכמות של כ- 800 מעקות, בהתאם לכתב הכמויות ומפת הפריסה המצורפים **במסמך ג'** למסמכי המכרז. מובהר כי המועצה אינה מתחייבת לכמות הזמנות כלשהי ורשאית להזמין כמות קטנה יותר זאת על פי שיקול דעתה, צרכיה ותקציבה של המועצה, באופן המפורט להלן. ללא הזמנות עבודה חתומות כדין חל איסור על הזוכה לבצע עבודות ולמציע הזוכה לא תהיה כל טענה ו/או דרישה ו/או תביעה באשר להיקף העבודה שתוזמן, ככל שתוזמן.
- 1.3. כן מובהר כי המזמינה רשאית להגדיל את כמות המעקות בכמות של 50% מכמות מהכמות המפורטת לעיל.
- 1.4. כמו כן, כמות הפריטים **שבמסמך ג'** אינה מהווה רשימה סגורה והמזמינה תהיה רשאית לרכוש פריטים נוספים, אשר אינם כלולים ברשימה, בהתאם למחירון דקל לבניה ותשתיות בחיסור 20% הנחה.
- 1.5. מבלי לגרוע מהאמור לעיל, יכלול השירות: אספקת והתקנת מעקות למסתורי אשפה לאתרים כמפורט בטבלת פריסה וכמויות **שבמסמך ג'**, בהתאם לצו התחלת עבודה של המזמינה. התקנת המעקות תהיה בהתאם להוראות המפרט הטכני **שבמסמך ג'**, תוך 70 ימי עבודה או תוך פרק זמן אחר שייקבע בהזמנת העבודה. כן יכלול השירות עבודות השלמה שונות ואחריות בת שנה החל ממועד ההתקנה. **מבלי לגרוע מסמכויות המועצה בהתאם למסמכי המכרז, מובהר כי הצפי הינו להוצאת הזמנת עבודה לפריסת כלל המתקנים המופיעים בטבלת הפריסה והכמויות בסמוך לאחר בחירת הזוכה.**
- 1.6. מבלי לגרוע מהאמור במסמכי המכרז, התקנת המעקות כוללות בין היתר קבלת אישורים מהרשויות המוסמכות ככל שהדבר נדרש על פי כל דין, אספקת כוח האדם, החומרים, הכלים, הציוד, המכונות, וכל משאב אחר, בין קבוע ובין ארעי, הנחוץ לשם ההתקנה, וכן סילוק הפסולת בתום הביצוע.
- 1.7. מבלי לגרוע מהאמור במסמכי המכרז, המעקות יימסרו למזמינה כשהם מושלמים מכל בחינה וכאשר אתר העבודה מסודר ונקי, בהתאם לקבוע במסמכי המכרז.
- 1.8. הזוכה יידרש להתקין את המעקות באופן שלא יהווה מטרד לאורך כל תקופת הביצוע, תוך נקיטת כל אמצעי הבטיחות הנדרשים בהתאם לדין, למסמכי המכרז, תכניות העבודה ובהתאם להוראות המנהלים מטעם המזמינה.
- 1.9. הזוכה יידרש לספק ולהתקין את המעקות על פי התנאים המפורטים במסמכי המכרז גם במקרה בו יוכרז מצב חירום ו/או מלחמה, ובמצב זה יידרש להחזיק ברשותו מלאי וציוד זמינים לצורך כך.

**2. תנאי סף**

- 2.1. **רשאים להשתתף במכרז זה מציע שהוא יחיד או תאגיד הרשום כדין בישראל, העומד בעצמו במועד הגשת ההצעה בכל התנאים המצטברים הבאים המהווים תנאי סף:**
    - 2.1.1. המציע הינו יצרן מעקות בתאם לדרישת המכרז, העומדים בדרישות ת"י 4273 ו- ת"י 4466 וכן כל תקן הנדרש בדין במדינת ישראל ביחס למעקות נשוא המכרז.
- [להוכחת עמידת המציע בתנאי זה, ימלא ויגיש המציע את התצהיר שבטופס 10 בדבר היותו

יצרן הציוד כמפורט בטופס וכן כי הוא הוא מתחייב כי כלל המוצרים שישופקו על-ידו יעמדו בתקנים המפורטים בתנאי הסף]

2.1.2. המציע בעל ניסיון של שלוש שנים במהלך שבע השנים האחרונות, המסתיימות במועד האחרון להגשת הצעות, באספקת והתקנת מעקות למסתורי אשפה לרשות מקומיות ו/או גוף ציבורי אחד לכל הפחות בהיקף כספי כולל של 500,000 ₪ לפחות (כולל מע"מ) לכל שנה בנפרד. ביחס לסעיף זה, "גוף ציבורי" יהיה רשות מרשויות המדינה או חברה ממשלתית.

[להוכחת עמידת המציע בתנאי זה ימלא המציע את טופס 1, לרבות אישורים והמלצות מאת המזמינים].

2.1.3. ערבות - המציע יצרף להצעתו, ערבות בנקאית אוטונומית שהוצאה לבקשתו בנוסח המדויק המצורף כטופס 2 למסמכי המכרז בסך של 10,000 ₪ (עשרת אלפים שקלים חדשים) שתעמוד בתוקף עד ליום 31.10.2025.

2.1.4. המציע רכש את מסמכי המכרז.

[להוכחת עמידת המציע בתנאי זה יש קבלה בדבר רכישת מסמכי המכרז על שם המציע].

2.1.5. המציע עומד בכל דרישות חוק עסקאות גופים ציבוריים, התשל"ו-1976.

[להוכחת עמידת המציע בתנאי זה, יש למלא את נספח א'3 ולצרף אישורים בתוקף בדבר ניהול ספרים ודיווח לפקיד שומה וכן בדבר ניכוי מס במקור].

2.2. אי מילוי תנאי ו/או צירוף מסמך כנדרש ו/או עריכת שינוי/תוספת במסמכי המכרז עלולים להביא לפסילת ההצעה על הסף.

2.3. מבלי לגרוע מכלליות האמור לעיל, המזמינה שומרת לעצמה את הזכות, לפי שיקול דעתה הבלעדי, לדרוש מכל אחד מהמציעים, לאחר הגשת ההצעות למכרז, להשלים מידע חסר ו/או אישורים דקלרטיביים, בכל הקשור לניסיונו ויכולתו של המציע.

### 3. מסמכים שיש לצרף להצעה

כל מציע יצרף להצעתו את כל המסמכים שלהלן:

3.1. פרופיל המציע בנוסח המצורף בטופס 1, לרבות אישורים והמלצות להוכחת עמידה בתנאי הסף שבסעיף 2.1.1.

3.2. כתב ערבות להשתתפות בנוסח המצורף בטופס 2.

3.3. הצהרה על מעמדו המשפטי של המציע בנוסח המצורף בטופס 3 בצירוף הנסח הרלוונטי.

3.4. הצהרת והצעת המציע בנוסח המצורף בטופס 4.

3.5. תצהיר לעניין חוק עסקאות גופים ציבוריים בנוסח המצורף בטופס 5.

3.6. תצהיר ערוך וחתום כדין בנוסח המפורט בטופס 6 בדבר היעדר הרשעות פליליות קודמות.

3.7. הצהרה והתחייבות להימנע מניגוד עניינים בנוסח המצורף בטופס 7.

3.8. המציע יצרף להצעתו תצהיר בדבר העדר קרבה לעובד הרשות ו/או לחבר המועצה בנוסח המצורף כטופס 8.

3.9. המציע יפרט את החלקים (אשר לגישתו) חסויים בהצעתו על גבי טופס 9 (אופציונאלי).

3.10. המציע ימלא ויחתום על התצהיר שבטופס 10 בדבר היותו יצרן הציוד כמפורט בטופס וכן בדבר התחייבותו כי המוצרים שישופקו יעמדו בתקנים המפורטים בתנאי הסף שבסעיף 2.1.1 לעיל.

3.11. אישור בדבר היות המציע בעל הסמכת איכות ISO 9001 כנדרש בתנאי הסף שבסעיף 2.1.1 לעיל.

- 3.12. אישור על פי חוק עסקאות גופים ציבוריים, התשל"ו-1976, בדבר ניהול פנקסי חשבונות ורשומות על פי פקודת מס הכנסה וחוק מס ערך מוסף, התשל"ו-1975, בתוקף במועד האחרון להגשת ההצעות, על שם המציע.
- 3.13. קבלה על רכישת מסמכי המכרז על שם המציע.
- 3.14. מציע שהינו תאגיד יצרף גם את המסמכים הבאים:
- 3.14.1. העתק של תעודת ההתאגדות;
- 3.14.2. תדפיס עדכני מהמרשם הרלוונטי המתנהל לגבי המציע (רשם החברות, רשם השותפויות וכו');;
- 3.14.3. פרוטוקול מורשי חתימה.
- 3.15. כל המסמכים המצורפים למכרז כשהם חתומים בחתימה וחותמת על כל דף ודף של כלל מסמכי המכרז ובכל מקום אחר המיועד לכך.
- 3.16. בנוסף, רשאים המציעים לצרף להצעותיהם פרטים ומסמכים רלוונטיים נוספים, לצורך הבהרה, פירוט נוסף ואימות הנתונים המדווחים, וכן לכל צורך אחר שלדעת מציע המסמך נדרש על מנת להבטיח הצגה מיטבית של הצעתו.

#### 4. ערבות השתתפות

- 4.1. על המציע לצרף ערבות מקורית, אוטונומית ובלתי מותנית על שם המציע בלבד שהוצאה על ידי בנק בישראל או חברת ביטוח המוכרת על פי דין, על סך 10,000 ₪ (עשרת אלפים שקלים חדשים), לטובת המועצה בנוסח הנדרש **בטופס 2** (להלן: "**ערבות השתתפות**"). הערבות תעמוד בתוקפה עד ליום 31.10.2025 (כולל). יודגש כי אין לערוך כל שינוי, לרבות תוספת, בנוסח הערבות.
- 4.2. ערבות ההשתתפות תהיה בלתי מותנית והמזמינה תהא רשאית לחלט את הערבות על פי פנייה חד צדדית ובלתי מנומקת, לרבות אך לא רק, במקרה בו המציע לא יעמוד בהתחייבויותיו על פי תנאי מכרז זה, או במקרה בו המציע יחזור בו מהצעתו. הוצאות הערבות והוצאות אחרות הנובעות מהשתתפות במכרז תחולנה על המציע בלבד.
- 4.3. מציע שהצעתו לא זכתה ולא נקבע ככשיר שני במכרז, תוחזר לו ערבות ההשתתפות תוך 14 יום ממועד ההחלטה על הזוכה.
- 4.4. אם תדרוש המזמינה ממציע להאריך את תוקפה של ערבות ההשתתפות, מתחייב המציע, מיד עם קבלת דרישת המועצה לכך, להאריך בהתאמה את ערבות ההשתתפות לתקופה הנדרשת. מציע שלא יאריך את ערבותו בהתאם, תפסל הצעתו ותחולט ערבותו.
- 4.5. מבלי לגרוע מהאמור במסמכי המכרז, סכום ערבות ההשתתפות ישמש כבטוחה להארכת תוקף ההצעה אם תהיה דרישה כאמור ו/או לחתימת החוזה על ידי הזוכה, ו/או להמצאת ערבות הביצוע על ידי הזוכה, ו/או לעמידה בהתחייבויות המציע. מובהר כי ערבות ההשתתפות תחולט, כפיצוי מוסכם מראש, אם יחזור בו מציע מהצעתו ו/או לא יעמוד בהתחייבויותיו במסגרת מכרז זה, זאת מבלי לגרוע מזכותן של המזמינה לתבוע כל סעד ו/או פיצוי נוסף.
- 4.6. **יובהר כי הצעה שלא תצורף אליה ערבות השתתפות כנדרש לעיל תיפסל על הסף, ולא תידון כלל.**

#### 5. תקופת ההתקשרות

- 5.1. תקופת ההתקשרות הינה שנה מיום חתימת החוזה (להלן: "**תקופת ההתקשרות**").
- 5.2. למועצה נתונה זכות הברירה, בהתאם לשיקול דעתה הבלעדי, להאריך את ההתקשרות עד לארבע (4)

תקופות נוספות בנות עד שנה (1) כל אחת (להלן: "תקופות האופציה"). אם תממש המועצה את תקופות האופציה או חלקן יראו בתקופות אלה חלק מתקופת ההתקשרות.

5.3. על אף האמור לעיל, מובהר כי המועצה רשאית לבטל הסכם זה בכל שלב מתקופת ההתקשרות ו/או תקופת האופציה, ככל שמומשה, במתן הודעה בכתב לזוכה.

## 6. התמורה

6.1. התמורה בגין אספקת והתקנת המעקות ומילוי כל התחייבויותיו/הם של הזוכה/ים, כמפורט בחוזה, תהיה בהתאם להצעת המציע למעקה אחד, בהתאם להצעתו על גבי טופס 4, במכפלת מספר הפריטים שהוזמנו ואשר סופקו בפועל בהתאם לתנאי החוזה, (להלן: "התמורה"). ובתוספת מע"מ.

6.2. מודגש ומובהר כי התמורה מהווה תמורה סופית וכוללת עבור אספקת והתקנת המעקות, וכן עבור ביצוע כלל המטלות והעבודות הכרוכות והנלוות לכך בהתאם לכל הדרישות והתנאים המפורטים בחוזה, לרבות אך לא רק כל ההוצאות, בין מיוחדות ובין כלליות, מכל מין וסוג שהוא, הכרוכות בביצוע החוזה על פי תנאיו בשלמות, ומהווה כיסוי מלא לכל התחייבויות המציע, לרבות אספקת המעקות, הובלתם, נסיעות (לרבות ביטול זמן בגין נסיעות), פריקת המעקות באתר, התקנתם, תכנון, ייעוץ, מדידה בשטח, אחריות, כלי רכב, ביטוחים, כוח אדם, שעות העבודה הדרושות לשם ביצוע התחייבויות הזוכה, פינוי פסולת וכיו"ב.

## 7. הגשת הצעות

### 7.1. קבלת מסמכי המכרז:

7.1.1. את מסמכי המכרז ניתן לרכוש תמורת תשלום של 500 ש"ח כולל מע"מ (שלא יוחזרו מכל סיבה שהיא), לפקודת המועצה, בימים א'-ה', בין השעות 9:00-15:00 בגזברות המועצה בטל. 02.5348507/21 מבשרת ציון. על המציע לצרף להצעתו קבלה על שמו בגין התשלום הנ"ל.

7.1.2. ניתן לעיין במסמכי מכרז זה ללא תשלום, באתר האינטרנט של המועצה: <https://www.m-zion.org.il/bids/>, וכן לעיין בכל מסמכי המכרז, בתיאום מראש, במשרדי המועצה, רח' העצמאות, מבשרת ציון (להלן: "משרדי המועצה").

### 7.2. אופן הכנת הצעה:

7.2.1. את הצעות למכרז יש להגיש על גבי חוברת המכרז במלואה. חל איסור להשמיט עמודים מחוברת המכרז. למזמינה שמורה הזכות לפסול הצעה שהוגשה על גבי חוברת שנמצא כי הושמטו ממנה עמודים.

7.2.2. הצעה על כל נספחיה ומסמכיה תוגש **בהעתק מקורי אחד**. על המציע לחתום בחתימה ובחותמת על כל דף ודף של כלל מסמכי המכרז ובכל מקום אחר המיועד לכך.

7.2.3. על המציע לצלם ולהגיש העתק נוסף של כל מסמכי המכרז.

7.2.4. על הצעה יחתמו מורשי החתימה מטעם המציע בלבד.

7.2.5. אין לרשום כל שינוי, תוספת, מחיקה, הערה או הסתייגות בחומר המכרז, בין בגוף המסמכים ובין במכתב לוואי או בכל אופן אחר שהוא. **כל רישום כזה שלא נתבקש לא יחייב את המזמינה ועלול להביא לפסילת הצעה.**

7.2.6. מובהר בזאת, למען הסר ספק, כי כל ההוצאות, מכל מין וסוג שהוא, הכרוכות בהכנת הצעה למכרז ובהשתתפות במכרז תחולנה על המציע בלבד.

## 7.3. מועד ואופן הגשת הצעות:

7.3.1. את ההצעה לרבות ערבות ההשתתפות, כמפורט לעיל, ויתר האישורים והמסמכים יש להכניס למעטפה סגורה, שלא תישא עליה סימני זיהוי כלשהם, שייכתב עליה "מכרז פומבי מס' 22/2025".

7.3.2. על המציע להגיש את הצעתו במסירה ידנית בלבד, לא יאוחר מיום 16.06.2025 בשעה 14.00 (להלן: "המועד האחרון להגשת הצעות למכרז"), לתיבת המכרזים המוצבת במשרדי המועצה.

7.3.3. הצעה שתוגש לאחר המועד דלעיל לא תתקבל.

7.3.4. משלוח ההצעה בדואר או בכל דרך אחרת יגרום לפסילת ההצעה.

7.3.5. המזמינה שומרת לעצמה את הזכות, לפי שיקול דעתה הבלעדי, להאריך את המועד האחרון להגשת הצעות למכרז לתקופה נוספת, בהודעה שתשלח לרשימת המשתתפים במכרז.

7.4. תוקף ההצעה: הצעת המציע תיחשב כעומדת בתוקפה על כל פרטיה במשך תקופה של 180 יום מהיום האחרון להגשת הצעות, והמזמינה תהיה רשאית לדרוש מהמציעים להאריך את תוקפה של ההצעה ככל הנדרש, על ידי מתן הודעה בכתב למציעים.

## 8. הבהרות ושינויים

8.1. המזמינה רשאית, בכל עת, להכניס במסמכי המכרז שינויים ותיקונים, מכל מין וסוג שהוא ו/או לשלוח לרשימת המשתתפים במכרז מסמך הבהרות ו/או מידע נוסף ו/או דרישות או הוראות נוספות לאלו הכלולים במסמכי המכרז וזאת לפי שיקול דעתה הבלעדי, בין ביוזמתן ובין בתשובה לשאלות המשתתפים.

8.2. אם ימצא המציע במכרז סתירות, שגיאות ו/או אי התאמות ו/או יהיה לו ספק כלשהו בקשר למובנו המדויק של סעיף או פרט כלשהו, עליו להודיע על כך למזמינה בדוא"ל ל [suzanak@m-zion.org.il](mailto:suzanak@m-zion.org.il) טלפון לאישור קבלת הדוא"ל 02.5348519 לא יאוחר מיום 10.06.2025 שעה 14.00.

8.3. בפנייתו יציין המשתתף את שמו המלא וטלפון ליצירת קשר עמו, מספר המכרז, שם המסמך ומספר הסעיף אליו מכוונת שאלתו. השאלות יוגשו במבנה הבא, תוך הפרדה בין שאלות לעניין החוזה ושאלות לעניין המכרז:

#	מכרז/חוזה	סעיף	שאלה
1.			
2.			

המזמינה תהיה רשאית לדרוש מהמשתתף להעביר את שאלות הבהרה במסמך וורד (Word) פתוח לעריכה, באמצעות הדוא"ל המצוין לעיל.

8.4. תשובות, בצירוף השאלות שנשאלו ו/או תמציתן, ככל שתהיינה כאלה, יפורסמו באתר האינטרנט של המועצה בכתובת <https://www.m-zion.org.il/bids/> תחת לשונית של המכרז וחובה על המשתתף להתעדכן בהבהרות כאמור. המזמינה רשאית להפיץ את הבהרות בנוסח אחיד בין כל מי שרכש את מסמכי המכרז (ללא פירוט בדבר זהות הפונה). מסמכי השאלות והתשובות יהוו חלק בלתי נפרד ממסמכי המכרז ועל כל מציע לצרף את מסמכי השאלות והתשובות להצעה ולחתום על כל עמוד שלהם.

8.5. אין באמור לעיל כדי לחייב את המזמינה להתייחס לכל פניה ופניה. בכל עת שהמזמינה לא התייחסו

לפנייה ייחשב הדבר כדחיית בקשת המשתתף / השארת הכתוב במסמכי המכרז כלשונו.

- 8.6. למען הסר ספק, מובהר בזאת כי המזמינה אינן אחראיות לכל פירוש ו/או הסבר שינתנו למשתתפים במכרז בעל פה, ורק שינויים, תשובות ותיקונים שנמסרו בכתב (להלן: "הבהרות") יחייבו את המזמינה. בכל מקרה של סתירה, בין האמור במסמכי ההבהרות ובין מסמכי המכרז המקוריים, יגבר האמור במסמכי ההבהרות. במקרה של סתירה בין מסמכי ההבהרות ובין עצמם, יגבר האמור בהבהרה המאוחרת יותר.
- 8.7. לאחר חלוף המועד האמור בסעיף 8.2 לעיל, לא תישמע מצד מציע במכרז כל טענה בדבר סתירה, שגיאה ו/או אי התאמה במסמכי המכרז.
- 8.8. מובהר בזאת כי למזמינה יהיה שיקול דעת בלעדי להסכים לשינויים שיתבקשו בנוסח אישור עריכת הביטוחים (נספח ב' לחוזה) בכפוף לאישור שינויים אלה על ידי יועץ הביטוח של המועצה. מובהר כי למזמינה שיקול דעת בלעדי שלא להסכים לשינויים כלשהם בנוסח האישור הנ"ל, ובמקרה כזה הזוכה מחויב לנוסח המדויק למסמכי המכרז, ואי המצאתו חתום לידי המזמינה כנדרש בתנאי החוזה, יהווה הפרה יסודית של התחייבויות הזוכה כלפי המזמינה.

## 9. הסתיוגויות ותיקונים מצד המציע

- 9.1. בכל מקרה של שינוי ו/או השמטה ו/או תוספת שיעשו על ידי המציע במסמכי המכרז ו/או כל הסתייגות לגביהם, בכל דרך ו/או צורה שהיא (להלן: "הסתיוגויות"), רשאית המזמינה:
- 9.1.1. לפסול את הצעת המציע למכרז.
- 9.1.2. לראות בהסתיוגויות כאילו לא נכתבו כלל ולהתעלם מהן.
- 9.1.3. לראות בהסתיוגויות כאילו מהוות הן פגם טכני בלבד.
- 9.1.4. לדרוש מהמציע לתקן את ההסתיוגויות ובלבד שבתיקון כאמור אין בכדי לפגוע בשוויון בין המציעים.
- 9.2. ההחלטה בין האפשרויות דלעיל נתונה לשיקול דעתה של המזמינה. אם תחליט המזמינה לנהוג לפי אחת האלטרנטיבות המנויות בסעיף 9.1 לעיל, והמציע יסרב להסכים להחלטתה, רשאית המזמינה לפסול את ההצעה ו/או לחלט את ערבות ההשתתפות.

## 10. אופן בדיקת ההצעה במכרז

- 10.1. למסמכי המכרז מצורף טופס 4, שבו על המציע למלא, בין היתר, את ההנחה המוצע על ידו ביחס לסכום המקסימאלי בעבור מעקה (550 ₪ בתוספת מע"מ) ביחס למעקות מהסוג המפורט **במסמך ג'**. ההצעה הכספית תינתן בדרך של הנחה בשיעור אחיד על המחיר הנקוב המקסימאלי בהצעת המחיר (550 ₪ בתוספת מע"מ), אשר לא תעלה על 20% אחוזים (להלן: "שיעור ההנחה המקסימלי"). **מובהר כי אין להציע הנחה שלילית** (תוספת למחיר המופיע בטופס) וכי הצעה אשר תחרוג משיעור ההנחה המקסימלי או תציע הנחה שלילית תיפסל על הסף ולא תידון כלל. ניתן להציע 0% הנחה – קרי להשאיר את המחיר המקסימאלי של 550 ₪.
- 10.2. בדיקת ההצעות במכרז תתבצע ע"י גורמים מטעם המועצה באופן הבא:  
ההצעות שעמדו בתנאי הסף תדורגנה על פי שיעור ההנחה המוצע **בטופס 4**. הצעה החורגת משיעור ההנחה המקסימלי או שתציע הנחה "שלילית" (תוספת למחיר הקבוע בטופס תיפסל על הסף ולא תידון כלל. המציע אשר הציע את שיעור ההנחה הגבוה ביותר, שאינו חורג משיעור ההנחה המקסימלי, קרי הצעת המחיר הנמוכה ביותר, יומלץ כהצעה הזוכה במכרז.

10.3. במקרה בו יתברר למזמינה כי קיימת למעלה מהצעה זוכה אחת (בשל הגשת הצעות זהות), תהא רשאית המזמינה לקיים הליך תחרותי נוסף (Best & Final) בין המציעים הרלוונטיים, או לעשות ביניהם הגרלה או לפצל את ההתקשרות, והכל בהתאם לשיקול דעתה הבלעדי. המציעים מצהירים בזאת כי לא תהיה להם כל טענה ו/או תביעה כנגד המזמינה בגין החלטתה בעניין זה.

10.4. המזמינה רשאית לפסול:

10.4.1. הצעה אשר תוגש ללא המסמכים כנדרש במכרז זה.

10.4.2. הצעה של מציע שבעבר היה לה ניסיון שלילי ו/או בלתי מוצלח עמו.

10.4.3. הצעה של מציע שיש לגביו חוות דעת ו/או המלצות שליליות.

10.4.4. אין באמור לעיל משום רשימה סגורה.

10.5. מבלי לגרוע מהאמור לעיל, המזמינה רשאית, לא לקבל הצעה של מציע במכרז, או לבטל את ההכרזה על הצעה של מציע במכרז כהצעה הזוכה במכרז, גם במקרים הבאים:

10.5.1. יש בידי המזמינה הוכחות, להנחת דעתה, כי הזוכה או אדם אחר מטעמו נתן או הציע מענק, דורון או טובת הנאה כלשהי בקשר עם הזכייה במכרז.

10.5.2. התברר למזמינה כי הצהרה כלשהי של הזוכה שניתנה במכרז אינה נכונה, או שהזוכה לא גילה למזמינה עובדה מהותית אשר, לדעת המזמינה, היה בה כדי להשפיע על קביעתו כזוכה במכרז, או שלאחר הגשת הצעתו ועד למועד חתימת החוזה על ידו, התרחש אירוע אשר יש בקיומו משום חשש להיעדר אפשרות מצד הזוכה למלא אחר כל התחייבויותיו על פי החוזה.

10.5.3. הוטל עיקול על נכסי הזוכה, כולם או חלקם, אשר לדעת המזמינה יש בו כדי להשפיע על יכולתו של הזוכה להעניק את השירותים במסגרת המכרז, והעיקול האמור לא הוסר לחלוטין תוך 30 ימים ממועד הטלתו.

10.5.4. מונה לנכסי הזוכה, כולם או חלקם, נאמן או מנהל מיוחד או כונס נכסים זמני או קבוע או מפרק זמני או קבוע והמינוי כאמור, לא בוטל תוך 14 יום ממועד קביעתו.

10.5.5. התברר למזמינה כי הועבר 25% או יותר מהון המניות הנפרע והמונפק של הזוכה ללא הסכמה מראש ובכתב של המזמינה.

10.6. מובהר, כי בכל מקרה עד לחתימת מורשי החתימה מטעם המזמינה על החוזה לא יהיה כל חוזה בר תוקף בין הצדדים.

10.7. המזמינה שומרות לעצמן את הזכות שלא להתחשב בפגמים פורמאליים באיזו הצעה שהיא אם ויתור שכזה לא יגרום נזק למזמינה ולא יפגע בעקרון השוויון בין המציעים.

10.8. המזמינה שומרות לעצמן את הזכות לפנות למציע בדרישה להבהיר, לתקן, להתאים, להוסיף, לשנות ו/או להגיש מחדש את הצעתו, לרבות מתן הסברים וניתוח של מחיר ההצעה, הכל לפי ראות עיניהן. אם המציע יסרב להיענות לדרישות המזמינה או שהסבריו וניתוח הצעתו יהיו בלתי סבירים, תהיה המזמינה רשאית להסיק מסקנות כפי ראות עיניהן, עד כדי פסילת ההצעה.

10.9. המזמינה שומרות לעצמן את הזכות לפנות באופן עצמאי ללקוחותיו של המציע, על מנת לאסוף מידע ולשמוע חוות דעת לגבי איכות המעקות ואופן מתן השירות על ידי המציע.

## 11. הוראות שונות

11.1. הגשת הצעתו של המציע והשתתפותו במכרז כמוה כאישור כי יש לו את כל הידע, הכישורים והיכולות המקצועיות והאחרות, וכי הוא מסוגל מכל בחינה שהיא לספק ולהתקין את המעקות מושא המכרז, הכל כמפורט במסמכי המכרז והחוזה.

- 11.2. הגשת הצעתו של המציע והשתתפותו במכרז כמוה כאישור וכהצהרה כי המצגים ו/או הנתונים ו/או הפרטים אשר נמסרו לו על ידי המזמינה במסמכי המכרז אומתו ונבדקו על ידו, וכי למזמינה ו/או מי מטעמן לא תהיה כל אחריות ו/או חבות כלפי המציע בגין נתונים ו/או פרטים ו/או מצגים אלו.
- 11.3. למען הסר ספק, מובהר בזאת, כי כל טענה בדבר טעות או אי הבנה בקשר לפרטים כלשהם מפרטי המכרז לא תתקבל לאחר הגשת הצעה.
- 11.4. למזמינה שמורה הזכות, על פי שיקול דעתה, שלא לרכוש את המעקות כלל או לרכוש את חלקם, בשל מחסור במקורות כספיים או מכל סיבה אחרת, ו/או לפצל את הזכייה ולהתקשר עם מספר מציעים, הכל על פי שיקול דעתה הבלעדי. במקרה זה לא יהיה למציע בסיס לתביעה כלשהי בגין מאמציו להגשת הצעה למכרז.
- 11.5. הזוכה לא יסב ולא יעביר את החוזה, כולו או מקצתו, או כל טובת הנאה על פיו ו/או התחייבות על פיו לאחר במישרין או בעקיפין. למען הסר ספק, הזוכה לא יורשה להעסיק קבלני משנה לצורך אספקת המעקות, אלא לאחר קבלת אישור המנהל שימונה מטעם המזמינה מראש ובכתב. מבלי לגרוע מן האמור לעיל, לא יהא בהעסקת קבלני משנה כדי לגרוע מהתחייבות הזוכה על פי מסמכי המכרז, לרבות אחריותו כלפי המזמינה, הכל כאמור במסמכי המכרז.
- 11.6. הזוכה לא יהיה זכאי להמחות את זכותו לקבלת סכום כלשהו מהמזמינה, אלא אם קיבל מראש הסכמה לכך בכתב של גזבר המועצה, לפי העניין. המזמינה תהיה רשאית לסרב לבקשות הזוכה בעניין זה, לרבות סירוב להמחות סכומים או התניית ההמחאה בתנאים שייראו להן לפי שיקול דעתה הבלעדי, לרבות תנאים בדבר קביעת ביטחונות להבטחת ביצועו של החוזה.

## 12. הודעה לזוכה והתקשרות

- 12.1. המועצה תודיע לזוכה, במכתב רשום, באמצעות דוא"ל, על פי שיקול דעתה הבלעדי של המזמינה, על הזכייה במכרז.
- 12.2. תוך שבעה (7) ימי עבודה ממועד ההודעה כאמור, או תוך פרק זמן אחר שהמזמינה הודיעו עליו לזוכה בכתב, ימציא הזוכה למזמינה את המסמכים הבאים:
- 12.2.1. שני (2) עותקים של החוזה בחתימת מקור.
- 12.2.2. כתב ערבות ביצוע על סך 20,000 ₪ בנוסח המצורף **כנספח א'** לחוזה על שם המועצה.
- 12.2.3. אישור עריכת הביטוחים (**כנספח ב'** לחוזה) כשהוא חתום על ידי מבטחו ללא כל שינוי או הוספה.
- 12.2.4. כל מסמך אחר שידרשו המזמינה מהזוכה בכתב לשם ביצוע ההתקשרות עמו.
- 12.3. המזמינה תהיה רשאית, על פי שיקול דעתה הבלעדי, לנהל משא ומתן עם הזוכה לאחר זכייתו במכרז וטרם חתימת החוזה.
- 12.4. לא חתם הזוכה על החוזה ו/או לא המציא כל מסמך שנדרש להמציאו תוך הזמן שנדרש – רשאית המזמינה לבטל את זכייתו במכרז ולחלט את ערבותו.

## 13. הודעה לנדחים

- המועצה תודיע, במכתב או בדוא"ל, לפי שיקול דעתה הבלעדי של המזמינה, ליתר המשתתפים במכרז על אי זכייתם במכרז. ההודעה תכלול פירוט בדבר אופן החזרת הערבות.

## 14. כשיר שני

- 14.1. מבלי לגרוע מכל זכות העומדת למזמינה, ובנוסף לכל זכות העומדת להן על פי כל דין ועל פי תנאי המכרז, המזמינה תהיה רשאית להכריז על המציע שדורג במקום שלאחר ההצעה הזוכה, ככשיר שני. עם קבלת הודעה בעניין זה, יאריך הכשיר השני את תוקף ערבותו לשלושה חודשים נוספים ממועד תוקף הערבות המקורי כפי שנקבע במסמכי המכרז.
- 14.2. במקרה שבו ביטלה מי מהמזמינה את זכייתו של הזוכה ו/או ביטלה את החוזה עם הזוכה **מכל סיבה שהיא**, תהיה רשאית המזמינה כאמור, אך לא חייבת, להתקשר עם המציע שהוכרז ככשיר שני. אם תחליט המזמינה, מתחייב הכשיר השני לבצע את כל האמור בסעיף 12.2 לעיל תוך שבעה (7) ימים ממועד ההודעה על כך או במועד אחר אשר יקבע על ידי המזמינה, וזאת תחת יציאה למכרז חדש, וההוראות החלות על הזוכה יחולו על הכשיר השני בהתאמה.
- 14.3. המזמינה תהיה רשאית, בהתאם לשיקול דעתה הבלעדי, להכריז גם על כשיר שלישי וכן הלאה. הכשירים הנוספים יעמדו בדרישות המפורטות בסעיף 14.2 לעיל, בהתאמה.

## 15. שמירת זכויות

כל הזכויות במסמכי המכרז שמורות למזמינה. מסמכי המכרז מושאלים למשתתפים לשם הכנת הצעותיהם והגשתן, והמשתתפים במכרז לא יהיו רשאים לעשות כל שימוש במסמכי המכרז ובמידע המפורט בהם, אלא לצורך הכנה והגשת הצעה למכרז זה. אין משתתף רשאי להעתיק מסמכים אלה ו/או להעבירם לצד ג' כלשהו ו/או להשתמש בהם לכל מטרה אחרת.

## 16. תנאים כלליים

### 16.1. הדין החל

הליך זה כפוף לדיני מדינת ישראל, בנוסחם מעת לעת. ההצעות תערכנה ותוגשנה בהתאם לכל דין, והמציעים ייחשבו כמי שקיבלו יעוץ משפטי מתאים לצורך השתתפותם בהליך והגשת הצעות.

### 16.2. תניית שיפוט

כל עניין הנוגע להליך זה יידון אך ורק בבתי המשפט המוסמכים של העיר ירושלים.

### 16.3. הוראה מטיבה

בכל מקרה של סתירה בין מסמכי המכרז או בין הוראה מהוראותיהם, תגבר ההוראה המטיבה עם המזמינה, לפי פירושן של המזמינה ועל פי שיקול דעתה הבלעדי.

### 16.4. הוצאות ההשתתפות בהליך

המשתתף יישא לבדו בהוצאות השתתפותו בהליך, ולא יהא זכאי לכל שיפוי מהמזמינה בגין הוצאות אלה.

### 16.5. הצעה בודדת

כל משתתף רשאי להגיש הצעה אחת בלבד. האמור לעיל חל גם על מי ששולט במשתתף, או הנשלט על ידי המשתתף, או הנשלט על ידי גורם שלישי השולט גם במשתתף. לצורך כך יהיה למונח "שליטה" המשמעות שניתנה לו בחוק לניירות ערך, התשכ"ח-1968.

טופס 1פרופיל המציע1. כללי

- 1.1. בטופס זה יפרט המציע את פרטיו ואת פרטי ניסיונו (מילוי כל הפרטים הינם בגדר חובה).
- 1.2. באשר לפרט לא רלוונטי למציע, יש לציין "אין" במקום המתאים.

2. פרטים כלליים

- 2.1. שם המציע: \_\_\_\_\_
- 2.2. כתובת: \_\_\_\_\_
- 2.3. טלפון: \_\_\_\_\_ פקס: \_\_\_\_\_
- 2.4. סוג המציע: (חברה פרטית/ציבורית וכד'): \_\_\_\_\_

שם	טלפון	דוא"ל
איש קשר למכרז		

3. ותק וניסיון

- 3.1. שנת יסוד: \_\_\_\_\_
- 3.2. מספר שנות ניסיון באספקת והתקנת מעקות למסתורי אשפה: \_\_\_\_\_
- 3.3. הנני מצהיר כי הנני בעל ניסיון של לפחות שלוש שנים במהלך שבע השנים האחרונות, המסתיימות במועד האחרון להגשת הצעות למכרז, באספקת והתקנת מעקות למסתורי אשפה לרשות מקומיות ו/או גוף ציבורי אחד לכל הפחות בהיקף כספי כולל של 500,000 ₪ לפחות (כולל מע"מ) לכל שנה בנפרד. ביחס לסעיף זה, "גוף ציבורי" יהיה רשות מרשויות המדינה או חברה ממשלתית. להלן פירוט הניסיון:

פרטי השירות שסופק (האם מדובר באספקה או התקנה או אספקה והתקנה)	הגוף המזמין	מועד הספקת השירות	היקף כספי	כתובת הגוף המזמין, דוא"ל וטלפון של איש קשר

פרטי השירות שסופק (האם מדובר באספקה או התקנה או אספקה והתקנה)	הגוף המזמין	מועד הספקת השירות	היקף כספי	כתובת הגוף המזמין, דוא"ל וטלפון של איש קשר

להוכחת הניסיון יש לצרף המלצות ואישורים מאת המזמינים.

4. הריני מצהיר כי הפרטים במסמך זה הינם נכונים ומדויקים. ככל שאדרש על ידי ועדת המכרזים או על ידי המזמינה – אספק אסמכתאות נוספות להוכחת הפירוט הנ"ל, כדוגמת חוזי התקשרות, חשבונות, אישור רו"ח החברה וכיו"ב.

חתימה וחותמת

שם המציע

תאריך

#### תצהיר נכונות מידע (אם המציע הוא יחיד)

אני הח"מ, \_\_\_\_\_, נושא ת.ז. \_\_\_\_\_, לאחר שהוזהרתי כי עלי לומר את האמת וכי אם לא אעשה כן אהיה צפוי לעונשים הקבועים בחוק מצהיר בזאת כדלקמן:

- אני מגיש תצהיר זה כחלק ממסמכי מכרז פומבי מס' 22/2025 לאספקת ולהתקנת מעקות למסתורי אשפה במבשרת ציון.
- הריני להצהיר על נכונות כל המידע המצורף להצעה.
- זהו שמי, זו חתימתי ותוכן תצהירי אמת.

חתימת המציע: \_\_\_\_\_ תאריך: \_\_\_\_\_

#### אישור

אני הח"מ, \_\_\_\_\_, עו"ד, מאשר בזה כי ביום \_\_\_\_\_ הופיעה בפני מר/גב' \_\_\_\_\_, אשר זיהיתיה/ה באמצעות ת.ז. מס' \_\_\_\_\_ / המוכרת לי באופן אישי, וכי לאחר שהוזהרתי/ה כי עליו/ה להצהיר אמת ואמת בלבד וכי אם לא י/תעשה כן י/תהיה צפוי/ה לעונשים הקבועים בחוק, אישר/ה נכונות הצהרתו/ה לעיל וחתם/מה עליה בפני.

חתימה וחותמת

תאריך

#### תצהיר נכונות מידע (אם המציע הוא תאגיד)

חתימתנו מאשרת בזאת כי קראנו הבנו ואנו מסכימים לכל האמור

חתימה + חותמת

בס"ד

אני הח"מ, \_\_\_\_\_, נושא ת.ז. \_\_\_\_\_ ואני הח"מ, \_\_\_\_\_, נושא ת.ז. \_\_\_\_\_ לאחר שהוזהרנו כי עלינו לומר את האמת וכי אם לא נעשה כן נהיה צפויים לעונשים הקבועים בחוק מצהירים בזאת כדלקמן:

1. אנו מורשי חתימה במציע ואנו מגישים תצהיר זה כחלק ממסמכי מכרז פומבי מס' 22/2025 לאספקת ולהתקנת מעקות למסתורי אשפה במבשרת ציון.

2. הרינו להצהיר על נכונות כל המידע המצורף להצעה.

3. זהו שמנו, זו חתימתנו ותוכן תצהירינו אמת.

חתימת המציעים: \_\_\_\_\_ תאריך: \_\_\_\_\_

### אישור

אני הח"מ, \_\_\_\_\_, עו"ד, מאשר בזה כי ביום \_\_\_\_\_ הופיעה בפני מר/גב' \_\_\_\_\_ ומר/גב' \_\_\_\_\_, אשר זיהיתם באמצעות ת.ז. מס' \_\_\_\_\_ ובאמצעות ת.ז. מס' \_\_\_\_\_ / המוכרים לי באופן אישי, וכי לאחר שהזהרתם כי עליהם להצהיר אמת ואמת בלבד וכי אם לא יעשו כן יהיו צפויים לעונשים הקבועים בחוק, אישרו נכונות הצהרתם לעיל וחתמו עליה בפני.

\_\_\_\_\_  
חתימה וחותמת

\_\_\_\_\_  
תאריך

טופס 2נוסח כתב ערבות להשתתפות

לכבוד  
מועצה מקומית מבשרת ציון

הנדון: ערבות בנקאית מס'

על פי בקשת \_\_\_\_\_, ע.מ.ח.פ.ח.צ., (להלן - "המבקשים") אנו ערבים בזה כלפיכם לסילוק כל סכום עד לסך של 10,000 ₪ (עשרת אלפים שקלים חדשים) בתוספת הפרשי הצמדה למדד הנובעים מהצמדת הסך הנ"ל למדד כמפורט להלן (להלן - "הפרשי הצמדה") זאת בקשר עם השתתפותם במכרז פומבי מס' 22/2025 של מועצה מקומית מבשרת ציון ולהבטחת מילוי תנאי המכרז

אנו מתחייבים לשלם לכם כל סכום או סכומים עד לסך הנ"ל בתוספת הפרשי הצמדה מיד עם דרישתכם הראשונה בכתב שתגיע אלינו, מבלי להטיל עליכם לבסס או לנמק את דרישתכם באופן כלשהו, או לדרוש את הסכום תחילה מאת המבקשים בתביעה משפטית או בכל דרך אחרת, ומבלי לטעון כלפיכם טענת הגנה כלשהי שיכולה לעמוד למבקשים בקשר לחיוב כלשהו כלפיכם.

אתם תהיו רשאים לדרוש מאתנו את תשלומי של הסכום הנ"ל, בפעם אחת או במספר דרישות, שכל אחת מהן מתייחסת לחלק מהסכום הנ"ל בלבד, בתנאי שסך דרישותיכם לא יעלה על הסך הכולל הנ"ל.

במכתבנו זה:

"מדד" - משמעו מדד המחירים לצרכן (כללי), המתפרסם על ידי הלשכה המרכזית לסטטיסטיקה ולמחקר כלכלי.

הפרשי הצמדה יחושבו כדלקמן:

אם יתברר מתוך המדד שפורסם לאחרונה לפני כל תשלום בפועל, על פי ערבות זו (להלן - "המדד החדש") כי המדד החדש עלה לעומת המדד בגין חודש מאי 2025 שפורסם ביום 15/6/2025 היינו (להלן - "המדד היסודי") יהיו הקרן והפרשי ההצמדה סכום השווה להכפלת המדד החדש בסכום הקרן המצוין בדרישתכם הנ"ל מחולק במדד היסודי.

ערבות זו הנה בלתי חוזרת ובלתי תלויה ולא ניתנת לביטול.

ערבות זו תישאר בתוקפה עד 31.10.2025 ועד בכלל.

דרישה שתגיע אלינו אחרי לא תענה.

לאחר מועד זה ערבותנו זו בטלה ומבוטלת.

ערבות זו אינה ניתנת להעברה ולהסבה בכל צורה שהיא.

דרישה בפקסימיליה לא תיחשב כדרישה לעניין כתב ערבות זה.

**בכבוד רב,**

בנק \_\_\_\_\_ בע"מ

סניף \_\_\_\_\_

כתובת \_\_\_\_\_

דוא"ל \_\_\_\_\_

טלפון: \_\_\_\_\_

## טופס 3

**הצהרה על מעמד משפטי**

על המציע במכרז לציין במדויק את מעמדו המשפטי ולמלא את הפרטים בטבלאות שלהן:

• **מעמד משפטי**

<input type="checkbox"/> חברה בע"מ	<input type="checkbox"/> עמותה	<input type="checkbox"/> אגודה שיתופית	<input type="checkbox"/> שותפות רשומה	<input type="checkbox"/> יחיד
(יש למלא טבלאות ב' ג') ולצרף נסח מעודכן מרשם החברות	(יש למלא טבלאות ב' ג') ולצרף נסח מעודכן מרשם העמותות	(יש למלא טבלאות ב' ג') ולצרף נסח מעודכן מרשם האגודות השיתופיות	(יש למלא טבלאות ב' ג' ד') ולצרף נסח מעודכן מרשם השותפויות	(יש למלא טבלה ב') ולצרף תעודת עוסק מורשה

• **פרטים כלליים**

שם המשתתף במכרז (יש לצרף תדפיס מרשם החברות לשם המשתתף במכרז)
מספר תאגיד / שותפות / ת.ז.
מס' עוסק מורשה
כתובת
טלפון
פקסימיליה
דואר אלקטרוני
שם איש קשר ותפקיד
טל' נייד איש קשר

• **שמות בעלי זכות החתימה (חברה בע"מ / עמותה / אגודה שיתופית / שותפות רשומה)**

מספר זהות	שם משפחה	שם פרטי	דוגמת חתימה

• שמות השותפים (שותפות רשומה)

מספר זהות	שם משפחה	שם פרטי	דוגמת חתימה

אנו, החתומים מטה, מאשרים בזאת, כי הפרטים שמסרנו על מעמדנו המשפטי בטופס זה מדויקים ועדכניים.

שם פרטי	שם משפחה	תאריך	חתימה
_____	_____	_____	_____
שם פרטי	שם משפחה	תאריך	חתימה
_____	_____	_____	_____

אישור עו"ד / רו"ח (לתאגיד בלבד)

אני הח"מ, \_\_\_\_\_, עו"ד / רו"ח, מאמת/ת בזאת את חתימות מורשי החתימה של התאגיד ומאשר/ת כי חתימתם מחייבת את התאגיד הנ"ל לכל דבר ועניין.

תאריך	חתימה וחותמת
_____	_____

**טופס 4****הצהרת והצעת המציע**

1. אנו הח"מ, מצהירים כי קראנו והבנו את מסמכי המכרז, הוסברו לנו כל דרישות המועצה (להלן: "המזמינה") ביחס לחוזה מושא המכרז, וכי לאחר שקיבלנו את כל המידע והפרטים הדרושים ו/או העשויים להשפיע על הצעתנו, לרבות התייעצות עם מומחים וקבלת ייעוץ משפטי ככל שנדרש, הגשנו הצעה זו.
2. הננו יודעים את כל הפרטים הנוגעים לאספקת ולהתקנת המעקות, כהגדרתם במסמכי המכרז, עבור המזמינה, ואנו מציעים לקבל על עצמנו את כל ההתחייבויות והתנאים הכלולים במסמכי המכרז בלא כל הסתייגות, ובכלל זה לספק ולהתקיין את המעקות ו/או כל חלק מהם בהתאם להצעתנו. כן אנו מצהירים ומתחייבים בזאת, כי לא תהא לנו כל טענה ו/או תביעה ו/או דרישה במקרה של ביטול המכרז מכל סיבה שהיא, ו/או אי הזמנת המעקות מכל סיבה שהיא.
3. אנו מתחייבים כי אם המזמינה יקבלו את הצעתנו נחתום על החוזה מושא המכרז בתוך 7 ימים מיום שתינתן לנו הודעה בדבר זכייתנו, ונמציא את כל המסמכים שעלינו להמציא על פי מסמכי המכרז בתוך המועד האמור.
4. אנו מצהירים כי ידוע לנו שהמזמינה אינן מחויבות לקבל כל הצעה שהיא, לרבות ההצעה בעלת הניקוד הגבוה ביותר ו/או כל הצעה אחרת, אם בכלל, והדבר נתון לשיקול דעתה הבלעדי והמוחלט, מבלי שיהא עליהן לנמק את החלטתן. כן אנו מצהירים, כי ידוע לנו, שכל ההוצאות בקשר עם בדיקת המכרז, בדיקת החוזה ונספחיו השונים והכנת הצעה זו, על כל הקשור בכך והנובע מכך, וכן כל הוצאה אחרת הכרוכה בהצעה זו, לרבות עלות רכישת מסמכי המכרז, תחולנה עלינו בלבד במלואן, ולא תהיה לנו כל טענה ו/או דרישה ו/או תביעה כספית מכל מין וסוג שהוא בגין כך כלפי המזמינה.
5. ידוע לנו כי ביצוע השירותים על פי מסמכי המכרז מחייב שמירה על רמה גבוהה של אמינות ומהימנות ואנו מתחייבים למלא אחר הוראות מסמכי המכרז וההתחייבויותנו במהימנות ואמינות, תוך שמירה קפדנית על הוראות כל דין.
6. הננו מצהירים ומתחייבים בזאת כי:
  - 6.1. הננו בעל הידע, המומחיות, הכשירות, הרישיונות, ההיתרים והכישורים הדרושים לביצוע התחייבויותינו מכוח המכרז, בהתאם לכל מסמכי המכרז.
  - 6.2. הננו עומדים בכל התנאים המקדמיים הנדרשים לצורך הגשת ההצעה למכרז.
  - 6.3. הננו מסוגלים, מכל בחינה שהיא, לבצע את כל הדרישות וההתחייבויות על פי הוראות המכרז ומסמכי, לרבות עמידה בלוח הזמנים שנקבע לאספקת ולהתקנת המעקות.
7. מובהר לנו בזאת, כי אם נזכה במכרז, המזמינה תהיה רשאית, אך לא חייבות, לפנות אלינו בהזמנה/ות לרכישת מעקות למסתורי אשפה והתקנתם, בהיקפים ובכמויות משתנים, וכי מלבד התמורה הקבועה בחוזה לא תשולם לנו כל תמורה נוספת בגין אספקת והתקנת המעקות, על כל הכרוך בכך, למעט מע"מ בשיעורו על פי דין אשר ישולם על ידי המזמינה. כן מובהר לנו, כי כל מס, היטל, תשלום חובה, מכל סוג שהוא, החלים או אשר יחולו בעתיד על אספקת והתקנת המעקות על פי מכרז זה, יחולו עלינו וישולמו על ידינו. לצורך כך, ינכו המזמינה מהסכומים שיגיעו לנו כל סכום שעליה לנכות לפי כל דין, לצורך העברת סכומים אלו לזכאי.
8. ידוע לנו כי המזמינה תזמין מעקות למסתורי אשפה בהתאם לצרכיה, והיא אף רשאית שלא להזמין מעקות למסתורי אשפה כלל. מבלי לגרוע מכלליות האמור, ידוע לנו כי אם לא יהיה למזמינה תקציב מאושר לרכישת המעקות ו/או לא יתקבלו כל האישורים התקציביים ו/או ההרשאות, לא תתבצע רכישת המעקות על ידי מי מהמזמינה ו/או תידחה רכישת המעקות, ולא תהיה לנו כל טענה ו/או תביעה עקב כך. עוד מובהר לנו, כי

- רכישת המעקות בפועל מותנית בהוצאת הזמנה תקציבית מאושרת על ידי מי מהמזמינה, וכי המזמינה לא ישלמו לזוכה עבור מעקות למסתורי אשפה שסופקו ללא הזמנה כאמור.
9. להבטחת קיום התחייבויותינו על פי תנאי המכרז, הרינו מצרפים בזאת ערבות השתתפות בסך 10,000 ₪, על פי הנוסח המצורף **בטופס 2** למסמכי המכרז. ידוע לנו כי אם לא נקיים את התחייבויותינו - תהיה המזמינה רשאית לחלט את הערבות ולגבות את סכומה כפיצויים קבועים ומוסכמים מראש.
10. אנו מצהירים בזאת כי ידוע לנו שאם לא נבצע את הפעולות האמורות לעיל, כולן או מקצתן, נאבד את זכותנו לספק את המעקות מושא המכרז, והמזמינה תהייה רשאית לחלט את ערבות ההשתתפות שמצורפת להצעתנו זו ולהתקשר עם מציע אחר, והכל כמפורט במסמכי המכרז. כן ידוע לנו שבחילוט הערבות כאמור לא יהא כדי לפגוע בכל זכות או סעד שיעמדו לרשות מי מהמזמינה עקב הפרת התחייבויות שאנו נוטלים על עצמנו עם הגשת הצעתנו למכרז.
11. הצעתנו תעמוד בתוקף במשך 180 ימים מהמועד האחרון להגשת ההצעות. ההצעה תוארך על ידינו לתקופה נוספת על פי דרישת המזמינה.

12. **שיעור ההנחה הכולל המוצע על ידינו, על סכום של 550 ₪ ליחידה – לא כולל מע"מ – עבור מעקה אחד בהתאם לנדרש במסמכי המכרז ובמסמך ג' בפרט, הינו:**  
 % \_\_\_\_\_ במילים ( \_\_\_\_\_ )
- ידוע לנו כי הצעה הנוקבת באחוז הגבוה מ-20% או שהיא ערך שלילי (תוספת למחיר של 550 ₪), תיפסל על הסף. ניתן להציע הנחה בשיעור של 0%.
- שיעור ההנחה לא יכלול יותר משתי ספרות מימין לנקודה העשרונית. הצעה שתכלול יותר משתי ספרות מימין לנקודה העשרונית תעוגל כלפי מטה (המועצה תתעלם מהספרות הנוספות).
13. לסכום המעקות לעיל יתווסף מע"מ כדין.
14. בכל מקרה של תוספת עבודות שאינן כלולות במכרז זה, יהא הבסיס להתחשבנות בין המזמינה לבין הספק על פי מחירון "דקל לבניה ותשתיות" במהדורתו המעודכנת ביותר למועד ההזמנה ובחיסור הנחה של 20%.

שם המציע: \_\_\_\_\_ ת.ז. / ח.פ. \_\_\_\_\_

טלפון: \_\_\_\_\_

פקס: \_\_\_\_\_

דוא"ל: \_\_\_\_\_

כתובת: \_\_\_\_\_

תאריך: \_\_\_\_\_

חתימה + חותמת \_\_\_\_\_

**אישור עו"ד (ליחיד)**

אני הח"מ, \_\_\_\_\_, עו"ד, מאשר בזה כי ביום \_\_\_\_\_ הופיעה בפני מר/גב' \_\_\_\_\_, אשר זיהיתיו/ה באמצעות ת.ז. מס' \_\_\_\_\_ / המוכרת לי באופן אישי, וכי לאחר שהזהרתיו/ה כי עליו/ה להצהיר אמת ואמת בלבד וכי אם לא י/תעשה כן י/תהיה צפויה לעונשים הקבועים בחוק, אישר/ה נכונות הצהרתו/ה לעיל וחתם/מה עליה בפני.

\_\_\_\_\_ חתימה וחותמת

\_\_\_\_\_ תאריך

**אישור עו"ד (לתאגיד)**

אני הח"מ \_\_\_\_\_ עו"ד, מאשר בזאת כי המסמך דלעיל, נחתם על ידי: \_\_\_\_\_ ה"ה \_\_\_\_\_ ת.ז. \_\_\_\_\_, וה"ה \_\_\_\_\_ ת.ז. \_\_\_\_\_ וכי אלה מוסמכים לחתום בשם התאגיד \_\_\_\_\_ ולחייב את התאגיד בקשר עם הגשת הצעה למכרז זה.

\_\_\_\_\_ חתימה וחותמת

\_\_\_\_\_ תאריך

## טופס 5

**תצהיר לעניין חוק עסקאות גופים ציבוריים**  
(יש למלא באמצעות מורשי החתימה מטעם המציע)

אני הח"מ \_\_\_\_\_, ת.ז. \_\_\_\_\_, לאחר שהוזהרתי כי עלי להצהיר את האמת וכי אהיה צפוי/ה לעונשים הקבועים בחוק באם לא אעשה כן, מצהיר/ה בזאת כדלקמן:

1. הנני משמש כ \_\_\_\_\_ (תפקיד) ב \_\_\_\_\_ (שם המציע).

2. הנני מוסמך לתת תצהיר זה מטעם המציע.

3. יש לסמן את הסעיף הרלבנטי מבין האמורים להלן:

המציע או בעל זיקה\* אליו לא הורשעו\*\* ביותר משתי עבירות\*\*\*;

המציע או בעל זיקה\* אליו הורשעו\*\* ביותר משתי עבירות\*\*\*, אך במועד האחרון להגשת ההצעות למכרז חלפה שנה אחת לפחות ממועד ההרשעה האחרונה.

\*"בעל זיקה" – כהגדרתו בסעיף 2ב(א) לחוק עסקאות גופים ציבוריים, התשל"ו-1976.

\*\* "הורשעו" – הורשע בפסק דין חלוט בעבירה שנעברה לאחר יום 31.10.02.

\*\*\* "עבירה" – עבירה לפי חוק שכר מינימום, התשמ"ז-1987 או עבירה לפי חוק עובדים זרים (איסור העסקה שלא כדין והבטחת תנאים הוגנים), התשנ"א-1991. ולעניין עסקאות לקבלת שירות כהגדרתו בסעיף 2 לחוק להגברת האכיפה של דיני העבודה, התשע"ב-2011, גם עבירה על הוראות החיקוקים המנויות בתוספת השלישית לאותו חוק.

4. יש לסמן את הסעיף הרלוונטי מבין האמורים להלן:

חלופה א' – הוראות סעיף 9 לחוק שוויון זכויות לאנשים עם מוגבלות, התשנ"ח-1998 (להלן: "חוק שוויון זכויות") אינן חלות על המציע.

חלופה ב' – הוראות סעיף 9 לחוק שוויון זכויות חלות על המציע והוא מקיים אותן.

5. למציע שסימן את החלופה ב' בסעיף 4 לעיל – יש להמשיך ולסמן בחלופות המשנה הרלוונטיות להלן:

חלופה (1) – המציע מעסיק פחות מ-100 עובדים.

חלופה (2) – המציע מעסיק 100 עובדים לפחות, והוא מתחייב לפנות למנכ"ל משרד העבודה הרווחה והשירותים החברתיים לשם בחינת יישום חובותיו לפי סעיף 9 לחוק שוויון זכויות, ובמידת הצורך – לשם קבלת הנחיות בקשר ליישומן. במקרה שהמציע התחייב בעבר לפנות למנכ"ל משרד העבודה הרווחה והשירותים החברתיים לפי הוראות חלופה (2) לעיל, ונעשתה עמו התקשרות שלגביה הוא התחייב כאמור באותה חלופה (2) הוא מצהיר כי פנה כנדרש ממנו, ואם קיבל הנחיות ליישום חובותיו לפי סעיף 9 לחוק שוויון זכויות, הוא גם פעל ליישומן.

6. למציע שסימן את החלופה (2) בסעיף 5 לעיל – המציע מתחייב להעביר העתק מתצהיר זה למנכ"ל משרד העבודה והרווחה והשירותים החברתיים בתוך 30 ימים ממועד התקשרותו עם המזמינה (ככל שתהיה התקשרות כאמור).

7. הנני מצהיר כי זהו שמי, זו חתימתי ותוכן תצהירי אמת.

\_\_\_\_\_  
(חתימת המצהיר)

אישור

אני הח"מ, \_\_\_\_\_, עו"ד, מאשר בזה כי ביום \_\_\_\_\_ הופיעה בפני מר/גב' \_\_\_\_\_ ומר/גב' \_\_\_\_\_, אשר זיהיתי אותם באמצעות ת.ז. מס' \_\_\_\_\_ ובאמצעות ת.ז. מס' \_\_\_\_\_ / המוכרים לי באופן אישי, וכי לאחר שהזהרתי אותם כי עליהם להצהיר אמת ואמת בלבד וכי אם לא יעשו כן יהיו צפויים לעונשים הקבועים בחוק, אישרו נכונות הצהרתם לעיל וחתמו עליה בפני.

\_\_\_\_\_ חתימה וחותמת

\_\_\_\_\_ תאריך

## טופס 6

**תצהיר בדבר היעדר הרשעות פליליות קודמות**

1. אני הח"מ מר/גב \_\_\_\_\_ נושא/ת ת.ז. מס' \_\_\_\_\_ מורשה/ית חתימה מטעם \_\_\_\_\_ מס' זיהוי/ח.פ. \_\_\_\_\_ (להלן: "המציע"). לאחר שהוזהרתי כחוק כי עלי לומר את האמת וכי אהיה צפוי/ה לכל העונשים הקבועים בחוק אם לא אעשה כן, מצהיר/ה ומתחייב/ת בזאת ובכתב כדלקמן:

1.1. הוסמכתי כדין על ידי המציע לחתום על תצהיר זה בתמיכה להצעה למכרז פומבי מס' 22/2025 לאספקת מעקות למסתורי אשפה במבשרת ציון

1.2. המציע לא הורשע ו/או נחקר בכל עבירה פלילית, לרבות:

בעבירות לפי חוק מס קניה (סחורות ושירותים), התשי"ב-1952; פקודת מס הכנסה [נוסח חדש]; פקודת המכס [נוסח חדש]; חוק מס ערך מוסף, התשל"ו-1975; חוק הפיקוח על המטבע, התשל"ח-1978; סעיפים 290 עד 297, 383 עד 393 ו-414 עד 438 לחוק העונשין, התשל"ז-1977, למעט הרשעות שנמחקו או התיישנו לפי חוק המידע הפלילי ותקנת השבים, התשע"ט-2019.

**או (מחק את המיותר – יש למחוק את סעיף 1.2 או סעיף 1.3 בהתאם לסטאטוס המציע)**

1.3. המציע נחקר ו/או הורשע בעבר בחשד לביצוע העבירות הבאות: \_\_\_\_\_ (יש לפרט מתוך העבירות המנויות לעיל).

1.4. הואיל וכך אני נותן/ת בזאת את הסכמתי מראש למסירת כל המידע הקיים ו/או שיהיה קיים אודות המציע במרשם הפלילי ביחס לעבירות שפורטו לעיל, על פי חוק המרשם הפלילי ותקנת השבים, תשמ"א-1981.

1.5. הסכמה זו תהא תקפה במשך כל תקופת ההתקשרות של מי מהמזמינה עם הזוכה במכרז שבנדון.

שם חתימה וחתימת של המציע/חבר במציע	תאריך	חתימה וחתימת עו"ד	תאריך
		הריני מאשר בחתימתי כי החתומים בשם המציע/ חבר במציע הינם מורשי חתימה מטעמו, ורשאים לחייב אותו בכל עניין הקשור ו/או הנוגע למכרז. הריני מאשר בחתימתי, כי החתומים בשם המציע הוזהרו על ידי להצהיר את האמת וכי יהיו צפויים לעונשים הקבועים בחוק, אם לא יעשו כן, ולאחר שהוזהרתי אותם כאמור חתמו בפני על נספח זה.	

אם ממלא הנספח הינו אדם פרטי ולא תאגיד:

שם + חתימה	תאריך	חתימה וחתימת עו"ד	תאריך
		הריני מאשר בחתימתי כי החתום הוזהר על ידי להצהיר את האמת וכי יהיה צפוי לעונשים הקבועים בחוק, אם לא יעשה כן, ולאחר שהוזהרתי כאמור, חתם בפני על נספח זה.	

חתימתנו מאשרת בזאת כי קראנו הבנו ואנו מסכימים לכל האמור

חתימה + חותמת

טופס 7**הצהרה והתחייבות להיעדר ניגוד עניינים**

שנערכה ונחתמה ב \_\_\_\_\_ ביום \_\_\_\_\_ בחודש \_\_\_\_\_ בשנת \_\_\_\_\_

על ידי:

\_\_\_\_\_  
 ת.ז. \_\_\_\_\_  
 מרח' \_\_\_\_\_

1. הנני מצהיר ומתחייב שאין ולא יהיה לי, במהלך תקופת מתן השירותים, ניגוד עניינים מכל מין וסוג שהוא, ו/או קשרים עסקיים או קשרים אחרים עם גורמים בקשר למתן השירותים למועצה המקומית מבשרת ציון (להלן: "המועצה").
2. הנני מתחייב כי במשך כל תקופת ההתקשרות לא אפעל מתוך ניגוד עניינים ואמנע מכל תפקיד ו/או עיסוק אחר היוצר או עלול ליצור מצב של ניגוד עניינים בין עבודתי עבור המזמינה לבין עיסוקי האחרים.
3. הנני מתחייב להודיע למועצה באופן מיידי, על כל נתון או מצב שבשלב אני, עלול להימצא במצב של ניגוד עניינים, מיד עם היוודע לי הנתון או המצב האמורים.
4. הנני מצהיר ומתחייב לדווח מראש למזמינה על כל כוונה שלי, להתקשר עם כל גורם כאמור בסעיף 1-2 להלן, בניגוד להתחייבויותיי בסעיפים אלו, ולפעול בהתאם להוראותיהן בעניין. המזמינה רשאית שלא לאשר לי התקשרות כאמור או לתת הוראות אחרות שיבטיחו העדר ניגוד עניינים, והנני מתחייב כי אפעל בהתאם להוראות אלו, בהקשר זה.
5. הנני מתחייב בזאת להמציא למזמינה כל מידע נדרש לצורך בחינת חשש לניגוד עניינים.
6. הנני מצהיר ומתחייב לעמוד בתנאים הקבועים בחוזר מנכ"ל 2/2011 בדבר ניגוד עניינים.

ולראיה באתי על החתום: \_\_\_\_\_

**טופס 8****נוסח תצהיר בדבר העדר קרבה לעובד רשות ו/או לחבר מועצה**

- אני החתום מטה, מר/גב' \_\_\_\_\_, נושא/ת ת.ז. שמספרה \_\_\_\_\_, לאחר שהוזהרתי כי עלי לומר את האמת וכי אהיה צפוי/ה לעונשים הקבועים בחוק אם לא אעשה כן, מצהיר/ה בכתב כדלקמן:
- הנני מצהיר בזאת כי המועצה המקומית מבשרת ציון (להלן: "המועצה" או "הרשות") הביא לידיעתי את הוראות הסעיפים הבאים.
    - סעיף 103א(א) לצו המועצות המקומיות, התשי"א-1950 (להלן: "הצו") הקובע כדלקמן:
 

"חבר מועצה, קרובו, סוכנו או שותפו, או תאגיד שיש לאחד האמורים חלק העולה על עשרה אחוזים בהונו או ברווחיו או שאחד מהם מנהל או עובד אחראי בו, לא יהיה צד לחוזה או לעסקה עם המועצה;

לענין זה "קרוב" – בן זוג, הורה, בן או בת, אח או אחות."
    - כלל 12(א) של ההודעה בדבר כללים למניעת ניגוד עניינים של נבחרי הציבור ברשויות המקומיות הקובע:
 

"חבר המועצה לא יהיה צד לחוזה או לעסקה עם הרשות המקומית; לענין זה, "חבר מועצה" – חבר מועצה או קרובו או תאגיד שהוא או קרובו בעלי שליטה בו (ראה הגדרות "בעל שליטה" ו"קרוב" בסעיף 1 (1) (ב) ו-2 (1) (ב))."
    - סעיף 174(א) לפקודת העיריות [נוסח חדש] הקובע כי:
 

"פקיד או עובד של עירייה לא יהיה נוגע או מעוניין, במישרין או בעקיפין, על ידי עצמו או על ידי בן זוגו או שותפו או סוכנו, בשום חוזה שנעשה עם העירייה ובשום עבודה המבוצעת למענה."
  - בהתאם לכך הנני מבקש להודיע ולהצהיר כי:
    - בין חברי מליאת המועצה אין לי: בן זוג, הורה, בן או בת, אח או אחות ואף לא מי שאני לו סוכן או שותף.
    - אין חבר מועצה, קרובו, סוכנו או שותפו, שיש לאחד מהם חלק העולה על עשרה אחוזים בהונו או ברווחיו של התאגיד באמצעותו הגשתי את הצעתי או שאחד מהם מנהל או עובד אחראי בו.
    - אין לי בן זוג, שותף או מי שאני סוכנו, העובד ברשות.
  - ידוע לי כי המזמינה תהייה רשאית לפסול את הצעתי אם יש לי קרבה כאמור לעיל, או אם מסרתי הצהרה לא נכונה.
  - אני מצהיר בזאת כי הפרטים שמסרתי לעיל הינם נכונים ומלאים, והאמור בהצהרה זו הינו אמת.
  - אין באמור לעיל כדי לגרוע מהוראות כל דין בכלל ובפרט מהוראות סעיף 103א(ב)(3) לצו המועצות המקומיות, התשי"א-1950, לפיהן המועצה ברוב של 2/3 מחבריה ובאישור שר הפנים רשאית להתיר התקשרות לפי סעיף 103א(א) לצו המועצות המקומיות, התשי"א-1950 ובלבד שהאישור ותנאיו פורסמו ברשומות.
  - זה שמי, להלן חתימתי ותוכן תצהירי דלעיל אמת.

המצהיר

תאריך

**אישור עו"ד**

אני הח"מ, \_\_\_\_\_ עו"ד מאשר/ת בזאת כי ביום \_\_\_\_\_ הופיע בפני מר/גב' \_\_\_\_\_ נושא/ת ת.ז. \_\_\_\_\_ במשרדי שברח' \_\_\_\_\_ ולאחר שהוזהרתי/ה כי עליו/ה להצהיר את האמת וכי אם לא יעשה/תעשה כן יהיה/תהיה צפוי/ה לעונשים הקבועים בחוק, חתם/מה בפני על תצהיר זה.

עורך הדין

חותמת

טופס 9חלקים חסויים בהצעה  
(אופציונאלי)

אני מבקש שלא תינתן זכות עיון בסעיפים ו/או במסמכים הבאים בהצעתי, בשל היותם סוד מסחרי:

עמוד \_\_\_\_\_ בהצעה, בדבר \_\_\_\_\_  
מהנימוקים הבאים: \_\_\_\_\_

עמוד \_\_\_\_\_ בהצעה, בדבר \_\_\_\_\_  
מהנימוקים הבאים: \_\_\_\_\_

עמוד \_\_\_\_\_ בהצעה, בדבר \_\_\_\_\_  
מהנימוקים הבאים: \_\_\_\_\_

עמוד \_\_\_\_\_ בהצעה, בדבר \_\_\_\_\_  
מהנימוקים הבאים: \_\_\_\_\_

ברור לי כי אם ועדת המכרזים תקבל את בקשתי הנ"ל, אזי אותם סעיפים הרלוונטיים בהצעות אחרות שיוגשו למכרז זה, יהיו חסויים בפני.

חתימת המציע:

שם המציע \_\_\_\_\_ תאריך \_\_\_\_\_ חתימה/חותמת \_\_\_\_\_ מס' זהות/עוסק \_\_\_\_\_

**טופס 10****תצהיר יצרן מעקות**

1. אני הח"מ מר/גב \_\_\_\_\_ נושא/ת ת.ז. מס' \_\_\_\_\_ מורשה/ית חתימה מטעם \_\_\_\_\_ מס' זיהוי/ח.פ. \_\_\_\_\_ (להלן: "המציע"). לאחר שהוזהרתי כחוק כי עלי לומר את האמת וכי אהיה צפוי/ה לכל העונשים הקבועים בחוק אם לא אעשה כן, מצהיר/ה ומתחייב/ת בזאת ובכתב כדלקמן:

1.1. הוסמכתי כדין על ידי המציע לחתום על תצהיר זה בתמיכה להצעה למכרז פומבי מס' 22/2025 של מבשרת ציון (להלן: המכרז).

1.2. הנני יצרן מעקות כנדרש במסמכי המכרז ובמסמך ג' למסמכי המכרז בפרט:

1.3. הנני מתחייב כי כלל המוצרים שישופקו על-ידינו למועצה המקומית מבשרת ציון יעמדו בדרישות ת"י 4273, ת"י 4466, ובכל תקן מחייב אחר במדינת ישראל בין אם נרשם במפורש ובין אם לאו.

1.4. זה שמי, להלן חתימתי ותוכן תצהירי דלעיל אמת.

תאריך	חתימה וחותמת עו"ד	תאריך	שם חתימה וחותמת של המציע/חבר במציע
	הריני מאשר בחתימתי כי החתומים בשם המציע/ חבר במציע הינם מורשי חתימה מטעמו, ורשאים לחייב אותו בכל עניין הקשור ו/או הנוגע למכרז. הריני מאשר בחתימתי, כי החתומים בשם המציע הוזהרו על ידי להצהיר את האמת וכי יהיו צפויים לעונשים הקבועים בחוק, אם לא יעשו כן, ולאחר שהוזהרתי אותם כאמור חתמו בפני על נספח זה.		

אם ממלא הנספח הינו אדם פרטי ולא תאגיד:

תאריך	חתימה וחותמת עו"ד	תאריך	שם + חתימה
	הריני מאשר בחתימתי כי החתום הוזהר על ידי להצהיר את האמת וכי יהיה צפוי לעונשים הקבועים בחוק, אם לא יעשה כן, ולאחר שהוזהרתי כאמור, חתם בפני על נספח זה.		

מסמך ב'חוזה

שנערך ונחתם במבשרת ציון ביום \_\_\_\_\_ לחודש \_\_\_\_\_ 2025

ב ין :

מועצה מקומית מבשרת ציון

מרח' העצמאות, מבשרת ציון  
(להלן: "המזמינה" או "המועצה")מצד אחד

ל ב ין :

\_\_\_\_\_  
מס' ת.ז.ח.פ.: \_\_\_\_\_  
כתובת: \_\_\_\_\_  
(להלן: "הספק")מצד שני

**הואיל** והמזמינה מעוניינת באספקת ובהתקנת מעקות למסתורי אשפה (להלן: "המעקות"), כמפורט במסמכי מכרז פומבי מס' 22/2025 לאספקת והתקנת מעקות למסתורי אשפה במבשרת ציון שפורסם על ידי המזמינה (להלן: "המכרז");

**והואיל** והספק לאחר שבדק את כל תנאי המכרז הגיש למזמינה הצעה למכרז הנ"ל, המהווה חלק בלתי נפרד מחוזה זה (להלן: "החוזה");

**והואיל** והספק מצהיר כי הוא בעל היכולות, הכישורים והניסיון הדרושים לצורך אספקה והתקנת המעקות, והמזמינה מעוניינת שהספק יספק לה ויתקין עבורה את המעקות בהתאם לתנאי המכרז והחוזה;

**והואיל** והצעת הספק הוכרזה כהצעה הזוכה במכרז בהסתמך על נכונות הצהרותיו ובהתבסס על הנתונים שבהצעתו, בכפוף לחתימת חוזה זה ולמילוי כל התנאים לפיו;

**והואיל** וברצון הצדדים להגדיר ולהסדיר את היחסים המשפטיים ביניהם.

לפיכך הוצהר, הותנה והוסכם בין הצדדים כדלקמן:**1. מבוא וכותרות**

- 1.1. המבוא לחוזה והנספחים לו מהווים חלק בלתי נפרד הימנו.
- 1.2. כותרות הסעיפים נועדו לשם הנוחות בלבד ולא ישמשו לפרשנות.

**2. הגדרות**

חתימתנו מאשרת בזאת כי קראנו הבנו ואנו מסכימים לכל האמור  
חתימה + חותמת

בחווה ובכל המסמכים המהווים חלק מהחווה יהיו למונחים הבאים המשמעות המפורטת לצדם:

- "גזבר המזמינה" – גזבר המועצה, לרבות כל מי שיבוא בשמו או מטעמו;
- "הטובין" – מעקות למסתורי אשפה מהסוגים המפורטים ברשימת הפריטים ובהתאם למפרט הטכני שבמסמך ג' וכן פריטים נוספים אותם רשאת המזמינה להזמין בהתאם למסמכי המכרז.
- "השירות" – אספקת הטובין והתקנתם במועד ובמקום שעליו תורה המזמינה על גבי הזמנה תקציבית חתומה שתועבר לספק, על פי הוראות מי מהמזמינה ו/או המנהל ו/או המורשים מטעם המזמינה לצורך מכרז זה.
- "המנהל" – מי שהוסמך על ידי המזמינה, לשמש כמנהל לצורך חוזה זה.
- "הספק" – לרבות נציגיו ומורשיו המוסמכים, וכן כל מי שפועל בשמו ומטעמו במתן השירות.

### 3. מסמכי החווה

- כלל מסמכי המכרז על נספחיהם וצירופותיהם, הצעת הספק על כלל נספחיה, והנספחים המפורטים להלן מהווים חלק בלתי נפרד מהחווה:
- נספח א' נוסח כתב ערבות ביצוע;
  - נספח ב' אישור עריכת הביטוחים;
  - נספח ג' הצהרת בטיחות.

### 4. מהות החווה

- 4.1 אספקה ו/או התקנה של מעקות למסתורי אשפה, כמפורט בכתב הכמויות ובהסכם זה על נספחיו וצירופותיו.
- 4.2 הוראות החווה חלות על אספקת והתקנת הטובין על ידי הספק ועל חשבוננו, לרבות כח אדם, הובלה והתקנה, אחריות, ציוד, ביטוחים וכל דבר אחר בין קבוע ובין ארעי הנחוץ לשם כך בהתאם לדרישת הרשות ולמפורט בהזמנת העבודה
- 4.3 רכישת הטובין בפועל מותנית בהוצאת הזמנות חתומות על ידי המועצה אשר תועברנה אל הספק, בהתאם לשיקול דעתה הבלעדי של המועצה.
- 4.4 המזמינה תהיה רשאית שלא לרכוש את הטובין כלל או לרכוש את הטובין גם מספקים אחרים, בכפוף לכל דין.

### 5. מהות השירות

- 5.1 בכפוף לאמור בחווה, מתחייב הספק לספק למזמינה טובין מהסוגים המפורטים ברשימת הפריטים שבמסמך ג', בכמות שתוזמן ממנו, ככל שתוזמן, במועד ולמקום אשר יצוינו בהזמנה תקציבית חתומה שתועבר לספק וכן, להובילם ולהתקינם באתרים במועצה המקומית מבשרת ציון בהתאם למפורט במסמך ובהתאם למצוין בהזמנה, ככל שצוין, בהתאם להוראות המפרט הטכני שבמסמך ג'.
- 5.2 מבלי לגרוע מן האמור לעיל, כולל השירות: אספקת ו/או התקנת הטובין שיוזמנו במקום שיפורט בהזמנת העבודה, תוך פרק זמן שלא יעלה על 70 ימי עבודה ממועד קבלת ההזמנה, אלא אם צוין במפורש אחרת בהזמנה.
- 5.3 אם הטובין אשר יסופקו לא יהיו איכותיים או תקינים, יוחזרו הטובין לספק, והספק יידרש לספק ולהתקין תוך 5 ימי עבודה טובין אחרים במקומם, ללא כל תוספת תשלום.

- 5.4. הטובין יימסרו למזמינה כשהם מושלמים מכל בחינה וכאשר אתר העבודה מסודר ונקי, כמפורט במסמכי החוזה.
- 5.5. הספק יידרש להתקין את המעקות בשלבים, באופן שלא יהווה מטרד, זאת לאורך כל תקופת הביצוע, תוך נקיטת כל אמצעי הבטיחות הנדרשים בהתאם לתכניות העבודה ובהתאם להוראות המנהל מטעם המזמינה.
- 5.6. הספק יידרש לספק ולהתקין את המעקות על פי התנאים המפורטים בחוזה גם במקרה בו יוכרז מצב חירום ו/או מלחמה, ובמצב זה יידרש להחזיק ברשותו מלאי וציוד זמינים לצורך כך.
- 5.7. בהתאם לאמור לעיל, הקבלן מצהיר ומתחייב להוציא היתר שנתי, שיוגש מדי שנה 30 ימים לפני תום השנה הלוועזית, במהלך כל תקופת ההתקשרות, מכלל הגורמים המוסמכים, לרבות המועצה המקומית מבשרת ציון ומשטרת ישראל לצורך ביצוע עבודות חירום בהתאם להגדרת המועצה כמפעל חיוני כמפורט בסעיף 27 להלן.
- 5.8. מבלי לגרוע מהאמור במסמכי החוזה, התקנת המעקות כוללות בין היתר: קבלת אישורים מהרשויות המוסמכות (לרבות המשטרה, הצבא וכל אישור אחר הנדרש על פי כל דין), ביצוע ההכנות הדרושות וההסדרים הזמניים הדרושים, אספקת כוח האדם, החומרים, הכלים, הציוד, המכונות, וכל משאב אחר, בין קבוע ובין ארעי, הנחוץ לשם ההתקנה, וכן סילוק הפסולת בתום הביצוע.

## 6. תקופת (והיקף) ההתקשרות וסיומה

- 6.1. על הספק יהיה לספק למזמינה מעקות למסתורי אשפה, בכמות של כ 800 מעקות, בהתאם לכתב הכמויות ומפת הפריסה המצורפים **במסמך ג'** למסמכי המכרז.
- 6.2. מובהר כי המועצה אינה מתחייבת לכמות הזמנות כלשהי ורשאית להזמין כמות קטנה יותר זאת על פי שיקול דעתה, צרכיה ותקציבה של המועצה.
- 6.3. כן מובהר כי המזמינה רשאית להגדיל את כמות המעקות בכמות של 50% מכמות מהכמות המפורטת לעיל.
- 6.4. מבלי לגרוע מן האמור ולאור העובדה כי הזמנת המעקות תלויה באישור תקציבי של, תקופת ההתקשרות בין הצדדים תהיה למשך 12 חודשים מיום חתימת החוזה (להלן: **"תקופת ההתקשרות"**).
- 6.5. למועצה נתונה זכות הברירה, כל אחת לחוד בהתאם לשיקול דעתה הבלעדי, להאריך את ההתקשרות לארבע (4) תקופות נוספות בנות עד שנה כל אחת (להלן: **"תקופות האופציה"**), כך שסך כל תקופת ההתקשרות לא תעלה על חמש (5) שנים. אם תממש המזמינה את תקופות האופציה או חלקן יראו בתקופות אלה חלק מתקופת ההתקשרות. החוזה יוארך בכפוף להודעת המזמינה בכתב 30 יום לפני תום תקופת ההתקשרות על רצונה לממש את האופציה.
- 6.6. על אף האמור לעיל, מובהר כי המועצה רשאית לבטל הסכם זה בכל שלב מתקופת ההתקשרות ו/או תקופת האופציה, ככל שמומשה, במתן הודעה בכתב לקבלן, ובלבד ששילמה לקבלן עבור כל העבודות שבוצעו על-ידו עד מועד זה.
- 6.7. פעלה המזמינה מכוח זכותה לסיים את ההתקשרות לפי סעיף 6.6 לעיל, לא תהיה חייבת בשום תשלום או פיצוי לספק בגין הצמצום או הפסקת ההתקשרות או קיצור תקופת ההתקשרות. הספק זכאי לקבל אך ורק את התמורה הכספית המגיעה לו עד לשלב הפסקת ההתקשרות. מוסכם ומוצהר כי למעט התמורה הנזכרת בסעיף זה לא יהיו לספק כל תביעה או דרישה כספית או אחרת כלפי מי מהמזמינה לגבי הפסקת פעולתו על פי החוזה או לגבי תוצאות הפסקתה.

**7. הצהרות הספק**

בחתימתו על החוזה מצהיר הספק כדלקמן:

- 7.1. הספק מתחייב ומאשר בזאת כי הוא חותם על החוזה לאחר שבחן היטב את כל תנאיו ונספחיו וקיבל מנציגי המזמינה, אם ביקש זאת במסגרת הליכי המכרז, את כל ההסברים וההנחיות הנחוצים לו לגיבוש התחייבויותיו, ולא יהיו לו טענות כלשהן כלפי מי מהמזמינה בדבר אי גילוי מספיק של נתונים או עובדות הכרוכים בביצוע הפרויקט.
- 7.2. הספק מצהיר ומאשר בזאת כי הבין באופן מלא את צורכי המזמינה ודרישותיה, וכי יש ברשותו את כוח האדם, הציוד, החומרים, הידע והאמצעים האחרים הדרושים על מנת לאפשר לו לבצע את הפרויקט בהתאם לדרישות המזמינה, בהתאם ללוח הזמנים שנקבע וברמת האיכות הנדרשת, ואלה ימשיכו להיות ברשותו עד שימלא את מלוא דרישות המזמינה כאמור.
- 7.3. הספק מצהיר בזאת כי אין במתן השירותים שלו או של מי מטעמו על פי החוזה משום ניגוד עניינים עם פעולות, התקשרויות והתחייבויות אחרות שהוא עוסק בהן, והוא מתחייב שלא יעשה דבר שיש בו משום ניגוד עניינים עם מחויבויותיו על פי החוזה.
- 7.4. הספק מתחייב כי אם ייווצר מצב שבו יתעורר חשש לניגוד עניינים, במהלך ביצוע השירותים על פי החוזה או בגינם, בנוגע לספק ו/או למי מטעמו, יודיע על כך הספק מיד למנהל ויפעל על פי הנחיותיו.
- 7.5. הספק יהיה אחראי לכך שכל ההצהרות וההתחייבויות שמסר במסגרת מסמכי המכרז ימשיכו להיות בתוקף לאורך כל תקופת ההתקשרות, ועליו להודיע באופן מיידי למזמינה על כל שינוי שיחול בנוגע לכך.
- 7.6. הספק מתחייב לקיים, לנהוג ולפעול בהתאם להנחיות המזמינה ו/או מי מטעמו, כפי שיינתנו מעת לעת.
- 7.7. הספק מתחייב כי כלל מוצרי שיסופקו, ככל שיסופקו, יעמדו בדרישות ת"י 1142 ו-ת"י 4273. ת"י 4466, ת"י 785, ת"י 918 וכל תקן מחייב אחר במדינת ישראל בין אם צוין במפורש ובין אם לאו.
- 7.8. למען הסר ספק מוסכם ומובהר בזאת במפורש, כי התקשרות המזמינה עם הספק מכוח חוזה זה וכן היקפה מותנים בקיומו של תקציב מאושר על ידי גזברות המועצה וכן בקבלת כל האישורים התקציביים הנדרשים.
- 7.9. הספק מסכים ומצהיר בזאת במפורש, כי ידוע לו שהמזמינה רשאית שלא להזמין ממנו את הטובין או חלק מהם, אם מחמת אחד הטעמים המנויים לעיל ואם מחמת סיבה אחרת כלשהי בהתאם לשיקול דעתה הבלעדי, מבלי שהוא יהא זכאי לכל תמורה ו/או פיצוי ו/או סעד אחר בגין הטובין שלא הוזמנו ממנו כאמור. המזמינה אינה מתחייבת לכמות הזמנות מינימלית מכוח המכרז.
- 7.10. למען הסר ספק, הספק מוותר בזאת במפורש על כל טענה ו/או תביעה בקשר עם האמור, לרבות טענה בנוגע לכמות הטובין אשר נרכשו ממנו.
- 7.11. הספק מתחייב כי כל החומרים והמוצרים בהם ישתמש בעבודתו יתאימו לדרישות התקנים הישראלים העדכניים.
- 7.12. עוד מתחייב הספק לקיים את הוראות החוזה והמכרז בנאמנות, בשקדנות וברמה גבוהה לשביעות רצון המזמינה, בכל היקף שיידרש, ובהתאם להוראות המזמינה.
- 7.13. מבלי לפגוע באמור לעיל וביתר זכויותיה של המזמינה על פי כל דין, אם לא יסופקו הטובין או חלק מהם במועד עליו תורה במסגרת ההזמנה, המזמינה תהיה רשאית להזמין את אותם הטובין או טובין אחרים/דומים מספק אחר ולחייב את הספק בהוצאות ההזמנה מאותו ספק אחר, לרבות הוצאות נלוות ו/או לפרסם מכרז חדש ו/או לפעול בכל דרך אחרת על פי דין ועל פי החוזה.

- 7.14. במידה והעבודות מושא מכרז זה יהיו תלויות במימון חיצוני של משרד ממשרדי ממשלה, או גורם אחר, להזמנת עבודה תצורף הודעה בדבר המימון החיצוני, זאת בהתאם להוראות חוק מוסר תשלומים לספקים, התשע"ז-2017.
- 7.15. הקבלן מצהיר ומתחייב כי לא תהיה כל טענה ו/או דרישה ו/או תביעה באשר להיקף העבודה לרבות בקשר עם היקף הפריטים ו/או העבודות שיוזמנו ו/או קצב הזמנות ו/או ביטול הסכם התקשרות זה עקב אי היעדר תקציבי או הגבלה כלשהי בהזמנת המעקות ע"י המועצה, ככל שתהיה, בהתאם לשיקול דעתה של המועצה.

## 8. בטיחות

- 8.1. הספק מתחייב בזאת לנקוט בכל אמצעי הזהירות הדרושים בביצוע התחייבויותיו מכוח החוזה, מכוח הדין, ובהתאם לתדרוך והנחיות הממונה על הבטיחות במועצה, כפי שיינתנו בטרם יתחיל הספק בביצוע התחייבויותיו מושא חוזה זה ומעת לעת.
- 8.2. מבלי לפגוע בשאר הוראות החוזה הספק מצהיר ומתחייב להימנע מלבצע חלק כלשהו מהתחייבויותיו מכוח חוזה זה בטרם יעבור תדריך בטיחות אצל הממונה על הבטיחות במועצה, בטרם ביצע כל הוראה של הממונה על הבטיחות, אם ישנה כזו, המהווה הוראה אשר נקבעה על ידי הממונה על הבטיחות כהוראה שיש לבצע לפני התחלת ביצוע השירות במסגרת המכרז, ובטרם חתם על הצהרת הבטיחות **שבנספח ג'**, והגיש אותה לממונה על הבטיחות במועצה ולמנהל.
- 8.3. למען הסר ספק, ההוצאות המתחייבות בגין מילוי החובות המפורטים בסעיף זה כלולות בתמורה, ולא תינתן כל תמורה נפרדת בגין הוצאות אלה.

## 9. ביצוע פעולות במקום הספק

כל פעולה שהספק התחייב לבצע והוא לא ביצע, וכן כל התחייבות המוטלת עליו לפי החוזה והוא לא מילאה – רשאית המזמינה לשים ספק אחר תחתיו ולעשותם במקומו ועל חשבונו, ובלבד שנשלחה אליו לפני כן הודעה בכתב על ידי המנהל, והדורשת ממנו למלא את התחייבויותיו תוך הזמן שנקבע בהודעה. מובהר, כי אין באמור בסעיף זה כדי לגרוע מזכויותיה של המזמינה בהתאם לחוזה ובהתאם לכלל דין.

## 10. אורח מקצועי ושמירה על דינים

- 10.1. השירות ואספקת הטובין יבוצעו בהתאם לחוזה, באורח מקצועי נכון, לשביעות רצונו המלאה של המנהל. עבודות שלגביהן קיימים חוקים, תקנות, כללים, הנחיות או הוראות מטעם רשויות מוסמכות תבוצענה בהתאם לחוקים, לתקנות, לכללים, להנחיות ולהוראות אלה, וכן בהתאם לכלל דין.
- 10.2. הספק מצהיר, בחתימתו על חוזה זה, כי הוא זכאי לספק את הטובין ו/או כי יש בידו את כל האישורים הדרושים מטעם בעלי הזכויות הרלוונטיים לספק את הטובין.
- 10.3. עוד מצהיר הספק, כי אין בהתקשרות על פי חוזה זה פגיעה בכל זכויות יוצרים, זכויות פטנטים או כל זכות אחרת של צד שלישי כלשהו, וכי לא הוגשה תביעה על הפרת זכויות כאמור.

## 11. פגיעה בנוחות הציבור

הספק מתחייב, כי תוך כדי ביצוע התחייבויותיו מכוח החוזה לא תהיה כל פגיעה או הפרעה שלא לצורך,

בזכות השימוש והמעבר של כל אדם בדרך כלשהי, או בזכות השימוש וההחזקה ברכוש ציבורי כלשהו או הפרעה לנוחות הציבור שלא לצורך.

## 12. תקופת האחריות

- 12.1. לצורך החוזה, תקופת האחריות עבור המעקות לא תפחת משנת אחריות אחת שמניינה יתחיל במועד קבלת כל טובין מכוח החוזה על ידי המנהל (לעיל ולהלן: "תקופת האחריות").
- 12.2. פגמים, ליקויים וקלקולים כלשהם שיתגלו במנגנונים תוך תקופת אחריות הנ"ל, יהיה הספק חייב לתקנם ו/או לחדשם ו/או להחליפם הכל לפי דרישת המנהל בכתב בתוך המועד שנקבע לכך על ידו, ועל חשבונו של הספק ללא קבלת תמורה כלשהי (לרבות הוצאות בגין ציוד, נסיעות, שעות עבודה וכל הוצאות מכל מין וסוג) ולשביעות רצונו המלאה של המנהל.
- 12.3. לא מילא הספק אחר האמור לעיל, רשאית המזמינה לבצע העבודות על ידי ספק אחר או בכל דרך אחרת ולחייב הספק בהוצאות הנגרמות עקב כך, מבלי לגרוע מכל סעד ו/או זכות אחרים העומדים לרשות המזמינה בהתאם לחוזה זה לרבות חילוט הערבות ו/או על פי כל דין.

## 13. העסקת עובדים על ידי הספק

- 13.1. המזמינה תהא רשאית לדרוש מהספק לאשר את העובדים אשר יועסקו לצורך מתן השירות, וכן תהא המזמינה רשאית לדרוש החלפת עובד הספק בעובד אחר, בהתאם לשיקול דעתה המלא.
- 13.2. לפי דרישה בכתב מאת המנהל, יחליף הספק כל גורם המועסק באספקת הטובין, אם לדעת המנהל ולפי שיקול דעתו הבלעדי, התנהג אותו אדם שלא כשורה ו/או הוא אינו מוכשר למלא את תפקידו ו/או הוא מבצע את תפקידו ברשלנות ו/או אין לעובד את האישורים הנדרשים ו/או הוא אינו מתאים לתפקיד מכל סיבה אחרת.

## 14. יחסי הצדדים

- 14.1. הספק מצהיר כי הוא נותן שירותים עצמאי וידוע לו כי אין כל יחסי עובד ומעביד בינו ו/או בין מי מעובדיו לבין מי מהמזמינה.
- 14.2. אין לראות בכל זכות שניתנה על פי החוזה למזמינה לפקח, להדריך או להורות לספק או למועסקים על ידו כיצד לפעול, אלא אמצעי להבטיח את ביצוען של הוראות החוזה במלואן.
- 14.3. הספק מתחייב לקיים, בכל תקופת החוזה לגבי העובדים שיועסקו על ידו בביצוע הפרויקט, אחר האמור בהוראות חוק כלשהו החל על המעבידים בגין עובדיהם, וכן את האמור בהוראות ההסכמים הקיבוציים הכלליים, שבין לשכת התאום של הארגונים הכלליים לבין ההסתדרות ו/או כל הסכם קיבוצי שנערך והוא בר תוקף בענף המתאים, או כפי שהסכמים אלו יוארכו, או יתוקנו בעתיד, לרבות צווי ההרחבה שהוצאו על פי הסכמים אלה.
- 14.4. הספק חייב לשלם עבורו ועבור עובדיו את כל תשלומי החובה בהם הוא חב לרבות תשלומי ביטוח לאומי ולנהל חשבונות כחוק לצורך תשלום מס הכנסה ומע"מ.
- 14.5. הספק ו/או עובדיו לא יהיו זכאים לפיצויי פיטורין, חופשה, דמי מחלה, דמי הבראה, גמלאות ו/או תשלומים ו/או כל זכויות סוציאליות אחרות ו/או השתלמות לעובדים מאת מי מהמזמינה.
- 14.6. מבלי לגרוע מכלליות האמור לעיל מוסכם בזאת, כי אם ייקבע על ידי גורם מוסמך כלשהו, שלמרות האמור בסעיף 14.1 לעיל בכל זאת התקיימו בין הספק ו/או מי מעובדיו לבין מי מהמזמינה יחסי עובד-מעביד, תחשב התמורה שיקבל הספק מהמזמינה ככוללת כל תשלום, מכל מין וסוג שהוא

המתחייב על פי דין בין עובד ומעביד ובכלל זה, ומבלי לגרוע מכלליות האמור, הפרשות בגין פיצויים ותגמולים, דמי הבראה, נסיעות, דמי חופשה שנתית וכיו"ב, והמזמינה לא תישא בכל תשלום נוסף בגין אלו.

14.7. בנוסף לאמור לעיל מוסכם, כי הספק ישפה את המזמינה בגין כל הוצאה ו/או נזק שיגרמו לה כתוצאה מתביעה שתוגש על ידי מי מעובדי הספק, לרבות שכר טרחת עורכי דין והוצאות, שיוצאו על ידי המזמינה בהקשר ולצורך תביעה כאמור. למען הסר ספק, מובהר בזאת כי המזמינה תהיה זכאית לקזז כל סכום כאמור מהתמורה המגיעה לספק על פי החוזה.

14.8. מבלי לגרוע מהאמור לעיל, מוצהר ומוסכם בזה כי אם יקבע על ידי ערכאה מוסמכת שעל אף האמור לעיל התקיימו יחסי עובד-מעביד בין מי מהמזמינה או מי מטעמן לבין הספק ו/או מי מטעמו, יראו את הצדדים כאילו הסכימו מלכתחילה על תמורה בגובה 55% (חמישים וחמישה אחוזים) מהתמורה הקבועה בחוזה (להלן: "התמורה המופחתת"), והספק מצהיר בזאת, כי התמורה המופחתת הנה מלאה והוגנת עבור ביצוע מלוא התחייבויותיו על פי החוזה אם יקבע כי התקיימו יחסי עובד-מעביד כאמור.

14.9. המזמינה שומרת לעצמה את הרשות לבקש להחליף איש צוות או קבלן משנה מטעם הספק על פי שיקוליה, תוך ציון סיבת ההחלפה. יובהר כי אי ציון סיבת ההחלפה על ידי המזמינה לא תהווה תנאי להחלפת איש הצוות או קבלן המשנה ולא תגרום לעיכוב כלשהו בביצוע ההחלפה. בקשה להחליף איש צוות או קבלן משנה תינתן בהתראה של לפחות חודש ימים, על מנת לאפשר לספק זמן התארגנות.

## 15. התמורה

15.1. כנגד אספקת והתקנת הטובין בפועל לשביעות רצון המזמינה, על פי אישורו של המנהל, והגשת חשבונות באופן ובמועד כמפורט בחוזה זה, וכן כנגד מילוי מלוא התחייבויותיו על פי חוזה זה על נספחיו, תשלם המועצה לספק תמורה בהתאם למחיר המקסימאלי הנקוב במסגרת **טופס 4** בניכוי הנחת הספק המפורטת **בטופס 4** שהוגש על ידו במסגרת מסמכי המכרז, במכפלת מספר המעקות שהוזמנו בהזמנה תקציבית חתומה ואשר סופקו בפועל (ובתוספת מע"מ) (להלן: "התמורה"). יובהר כי התמורה כוללת את כל המסים החלים על עבודת הספק, לרבות מע"מ.

15.2. מודגש ומובהר כי התמורה מהווה תמורה סופית וכוללת עבור אספקת והתקנת הטובין, וכן עבור ביצוע כלל המטלות והעבודות הכרוכות והנלוות לכך בהתאם לכל הדרישות והתנאים המפורטים בחוזה, לרבות אך לא רק כל ההוצאות, בין מיוחדות ובין כלליות, מכל מין וסוג שהוא, הכרוכות בביצוע החוזה על פי תנאיו בשלמות, ומהווה כיסוי מלא לכל התחייבויות המציע, לרבות אספקת הטובין, הובלתם, נסיעות (לרבות ביטול זמן בגין נסיעות), פריקת הטובין ביעד אשר יצוין בהזמנה, התקנתם, תכנון, ייעוץ, מדידה בשטח, אחריות, כלי רכב, ביטוחים, כוח אדם, שעות העבודה הדרושות לשם ביצוע התחייבויות הזוכה, פינוי פסולת וכיו"ב.

15.3. בכל מקרה של תוספת עבודות שאינן כלולות במסגרת **מסמך ג'** למכרז זה, יהא הבסיס להתחשבנות בין המזמינה לבין הספק על פי מחירון "דקל" לבניה ותשתיות במהדורתו המעודכנת ביותר ובחיסור הנחה של 20%.

## 16. הגשת חשבונות

16.1. הספק יגיש למועצה חשבונית מס "מקור" לתשלום מ-1 לחודש ועד ל-10 לחודש בחודש שלאחר אספקת הטובין, בהתאם להזמנה התקציבית ולהצעתו (להלן: "חשבונית").

- 16.2. לחשבונית יצורף חשבון מפורט אשר יכלול את סוג וכמות הטובין שסופקו והותקנו בפועל במהלך חודש מתן השירות, וקבלתן אושרה על ידי המנהל או מי מטעמו.
- 16.3. המנהל יבדוק את החשבונית והחשבון המוגשים על ידי הספק ויאשרם בחתימתו, בחלקם או במלואם, לאחר בדיקת נכונות הפרטים המופיעים בהם, שלמותם וכיו"ב, בהתאם לשיקול דעתו הבלעדי. מובהר בזאת כי במקרה בו הפרטים המופיעים בחשבון ובחשבונית אינם נכונים ו/או מלאים ו/או מדויקים, במלואם או בחלקם, רשאי המנהל שלא לאשרם ולהורות לספק לבצע את התיקונים ו/או ההשלמות הנדרשים לפי שיקול דעתו הבלעדי, והספק מתחייב לעשות כן באופן ובמועד אשר יידרש על ידי המנהל.
- 16.4. החשבונית ו/או חלק ממנה ישולמו בתנאי תשלום שוטף + 45 (חודש שוטף = חודש קבלת החשבונית), ובתנאי שהחשבונית והחשבון המפורט הועברו על ידי הספק למנהל עד ה-10 לכל חודש של החודש השוטף, אושרו על ידי המנהל בחלקם/במלואם וכן שהמנהל העביר את החשבונית כשהיא מאושרת לתשלום, כולה או מקצתה, לגזברות המזמינה עד ה-30 לכל חודש של החודש השוטף.
- 16.5. חשבונית שלא תתקבל עד המועד הקובע אצל המנהל ו/או בגזברות המזמינה תועבר לטיפול לתשלום בחודש שלאחר מכן.
- 16.6. חשבונית לא מאושרת תעוכב עד לבירור ללא כל חבות נוספת מצד המזמינה. עיכוב מעל 14 ימי עבודה מחייב את הגורם המעכב להודיע על כך לספק ו/או למנהל בכתב.
- 16.7. כן מוסכם בין הצדדים כי איחור בתשלום מצד המזמינה אשר לא יעלה על 14 ימי עבודה ו/או בהתאם לחוק מוסר תשלומים לספקים, התשע"ז-2017, המאוחר מביניהם - א יהווה הפרה של חוזה זה והספק לא יהיה זכאי לכל סעד כספי ו/או אחר בגין איחור כאמור.
- 16.8. על אף האמור לעיל, הרי שככל שהתמורה בעד ההתקשרות מושא מכרז זה, תהיה ממומנת, בין היתר, באמצעות מימון חיצוני מטעם משרד ממשלה כלשהו או גוף אחר, כפי שיובא לידיעת הקבלן בהתאם לחוק מוסר תשלומים לספקים, תשע"ז – 2017, התשלום במקרה זה בעבור החלק אשר ממומן באמצעות המימון החיצוני (להלן: "התשלום הנדחה"), יהיה עד תום 10 ימי עסקים מיום קבלת המימון החיצוני, וזאת בהתאם להעברת הודעה בנדון לספק, לפי חוק מוסר תשלומים לספקים, תשע"ז-2017 (להלן: "ההודעה"), אשר תצורף להזמנת עבודה.

#### 17. ארכה לאספקת הטובין

- 17.1. סבור המנהל, על פי שיקול דעתו הבלעדי, כי יש מקום להארכת המועד לאספקת טובין מחמת שינויים או הוספות, או מחמת כוח עליון, או תנאים מיוחדים המחייבים לדעת המנהל, מתן הארכה ייתן המנהל הארכה בכתב לאספקת הטובין לפי שיקול דעתו הבלעדי.
- 17.2. מובהר ומודגש בזאת במפורש, כי אין בהארכת מועד כאמור כדי להודות באחריות המזמינה למעשה או מחדל כלשהו בגינם ניתנה הארכת מועד, וכי בנוסף הספק לא יהיה זכאי לקבל תמורה כלשהי בגין הארכת מועד כאמור.
- 17.3. לא תינתן כל ארכה על סמך ימים גשומים, חגים, הפסקות עבודה שביתות או השבתות שהוכרזו על ידי הספק, קבלני משנה שלו או עובדיהם או ארגונייהם המקצועיים, סגר בשטחים, אינתיפאדה, שעת חירום או מלחמה (בין אם מוכרזת ובין אם לאו) וכיו"ב. אין באמור בסעיף זה כדי לגרוע מחובות הספק בנוגע להעסקת עובדים ו/או קבלני משנה כמפורט בחוזה זה.

**18. איסור הסבה וקבלני משנה**

- 18.1. הספק אינו רשאי להסב ו/או להמחות לאחר, לרבות לקבלן משנה שלו, את החוזה או כל חלק הימנו וכן אין הוא רשאי להעביר, להמחות או למסור לאחר כל זכות מזכויותיו על פי החוזה, אלא בהסכמת המזמינה מראש ובכתב. בכלל זה מתחייב הספק כי לא יעביר 50% ומעלה ממניותיו אלא לאחר שקיבל אישור מראש ובכתב של המזמינה. כמו כן אין הספק רשאי למסור לאחר את ביצוע השירות, כולו או מקצתו, אלא בהסכמת המזמינה מראש ובכתב. המזמינה תהיה רשאית לסרב ליתן את הסכמתה כאמור מכל סיבה שהיא ומבלי לנמק את החלטתה, או להסכים בתנאים שתמצא לנכון. כל הסבה ו/או המחאה שתבוצע שלא על פי האמור לעיל לא תחייב את המזמינה.
- 18.2. ככל שהספק מעסיק גורם אחר מטעמו לצורך ביצוע חלק כלשהו של השירות, אין ההסכמה האמורה פוטרת את הספק מאחריותו ומהתחייבויותיו על פי החוזה והספק יישא באחריות מלאה לכל מעשה ו/או מחדל של מי מטעמו כאמור.
- 18.3. מבלי לגרוע מהאמור בסעיף 14.1, קבלן המשנה ייצג את הספק ויחויב לפעול על פי כל הכללים עליהם חתום הספק. הספק לא יקבל תוספת תמורה עקב העסקת קבלני משנה מטעמו. לקבלן המשנה לא תהיה כל זכות עיכבון לגבי הטובין אף אם יגיעו לו או לספק כספים מאת המזמינה.
- 18.4. המזמינה תהיה רשאית בכל עת ועל פי שיקול דעתה המוחלט להעביר את זכויותיה ו/או חובותיה על פי החוזה לאחר ובלבד שמי שהועברו לו הזכויות והחובות כאמור, יישא בכל התחייבויות המזמינה כלפי הספק על פי החוזה.

**19. אחריות ושיפוי בניזקין**

- 19.1. הספק לבדו אחראי כלפי המועצה והחברה לכל נזק גוף ו/או נזק רכוש ו/או אובדן ו/או הפסד העלולים להיגרם למועצה ו/או לחברה ו/או לעובדיהן ו/או למי מטעמן ו/או לצד שלישי כלשהו ו/או לספק ו/או לעובדי הספק ו/או למי מטעמו בגין ו/או בקשר עם השירות ו/או לכל אובדן ו/או נזק כתוצאה ממעשה ו/או מחדל ו/או טעות ו/או השמטה של הספק ו/או עובדיו ו/או כל מי מטעמו ו/או לכל אובדן או נזק בקשר ו/או כתוצאה מהמוצרים ו/או מהטובין ו/או מהשירות ו/או אחריות הנובעת מליקוי ו/או פגם במוצרים ו/או בטובין ו/או חוסר התאמתם לדרישות המזמינה ו/או חוסר התאמתם לתקנים הנדרשים מהמוצרים ו/או מהטובין.
- 19.2. הספק לבדו אחראי כלפי המועצה ו/או החברה לאבדן, נזק או קלקול לציוד מכל סוג ותיאור הנמצא או שהובא על ידו ו/או על ידי מי מטעמו לצורך השירות ו/או המשמש לצורך השירותים, והוא פוטר את המועצה והחברה ו/או עובדיהן ו/או כל אדם בשרות המועצה והחברה מכל אחריות לכל אבדן ו/או נזק לציוד כאמור.
- 19.3. הספק פוטר את המועצה ואת הפועלים מטעמה מכל אחריות לגבי נזקים כאמור ומתחייב לשפותן ו/או לפצותן ו/או את הפועלים מטעמן על כל נזק שייגרם לה ועל כל סכום שיחויבו לשלם עקב נזקים כאמור לרבות הוצאות משפטיות ואחרות בקשר לכך. המזמינה תודיע לספק על כל תביעה שתוגש נגד המועצה ושאו החברה כנ"ל ותאפשר לו להתגונן מפניה ולהגן על המזמינה מפניה, על חשבוננו של הספק.
- 19.4. המזמינה רשאית לקזז מן התשלומים אשר הספק זכאי להם מכוח הסכם זה ו/או מכל סיבה אחרת סכומים אשר נתבעים מהמועצה על ידי צד שלישי כלשהו בגין מעשה או מחדל שהם באחריותו של הספק כאמור לעיל ו/או בגין נזקים שנגרמו למועצה מחמת מעשה או מחדל שהם באחריותו של הספק כאמור לעיל.

**20. ביטוח**

- 20.1. מבלי לגרוע מאחריות הספק לפי החוזה או לפי כל דין, מתחייב הספק לבטח על חשבוננו, לטובתו ולטובת המועצה ולקיים במשך כל עת רלוונטית לחוזה זה ועד לגמר תקופתו ובמשך כל תקופת ההסכם וכל עוד קיימת אחריות שבדין, ביטוחים מתאימים להבטחת אחריותו בהתאם לשיקול דעתו הבלעדי ובלבד שלא יפחתו מגבולות האחריות והתנאים המפורטים בטופס האישור על קיום ביטוחים המצורף בנספח ב' להסכם זה ובסעיפים שלהלן:
- 20.2. בכל הפוליסות הנזכרות מתחייב הספק לכלול את הסעיפים הבאים:
- 20.2.1 שם "המבוטח" בפוליסות הינו – הספק ו/או מועצה מקומית מבשרת ציון ו/או לרבות עובדיה ו/או חברות בת ו/או עובדים של הנ"ל.
- 20.2.2 ביטוח אחריות כלפי צד שלישי מכסה את אחריות המועצה ועובדיה בגין ו/או בקשר עם מעשה או מחדל של הספק ומי מטעמו בביצוע השירותים.
- 20.2.3 ביטוח חבות מעבידים מורחב לשפות את המועצה היה ותוטל עליה אחריות כמעבידה לנזקים בגין תאונת עבודה ו/או מחלות מקצוע שיגרמו לעובדי הספק בקשר עם ביצוע השירותים.
- 20.2.4 סכום השתתפות עצמית בפוליסות, בגין מקרה ביטוח אחד או סדרה של מקרי ביטוח הנובעים מסיבה מקורית אחת לא יעלה על סך 50,000 ₪.
- 20.2.5 ביטול זכות השיבוב ו/או התחלוף כלפי המועצה ו/או עובדיה, למעט כלפי מי שגרם לנזק בזדון.
- 20.2.6 הביטוחים לא יהיו ניתנים לביטול ו/או לשנוי תנאיהם לרעה, אלא לאחר שתימסר למועצה הודעה בכתב, ע"י הספק ו/או חברת הביטוח מטעמו, במכתב רשום, 60 יום לפחות לפני מועד הביטול ו/או השינוי המבוקש.
- 20.2.7 חריג רשלנות רבתי לא יחול בפוליסות.
- 20.2.8 כל סעיף בפוליסות הספק (אם יש כזה) המפקיע או מקטין או מגביל בדרך כלשהי את אחריות מבטחי הספק כאשר קיים ביטוח אחר לא יופעל כלפי המועצה וכלפי מבטחיה, ולגבי המועצה הביטוח על פי הפוליסות הנ"ל הוא "ביטוח ראשוני", המזכה את המועצה במלוא השיפוי המגיע לפי תנאיו, ללא זכות השתתפות בביטוחי המועצה מבלי שתהיה לנו זכות תביעה ממבטחי המועצה להשתתף בנטל החיוב כאמור בסעיף 59 לחוק חוזה הביטוח תשמ"א-1981. למען הסר הספק, הספק מוותר על טענה של ביטוח כפל כלפי המועצה וכלפי מבטחיה.
- 20.3. עם חתימת הסכם זה ימציא הספק את טופס האישור על קיום ביטוחים, מסומן בנספח ב' (להלן: "אישור קיום ביטוחים"), המהווה חלק בלתי נפרד מהסכם זה, כשהוא חתום על-ידי חברת הביטוח מטעמו המורשית בישראל. המצאת טופס האישור על קיום ביטוחים בהתאם לאמור בסעיף זה מהווה תנאי מהותי בהסכם. הספק ישוב ויצגי, מידי תום תקופת ביטוח, במשך חלוטו של הסכם זה את טופס האישור על קיום ביטוחים, וזאת ללא צורך בקבלת דרישה כלשהי מהמועצה.
- 20.4. המועצה רשאית, אך לא חייבת, לדרוש מהספק להמציא את פוליסות הביטוח למועצה והספק מתחייב היה ויתבקש להמציא את הפוליסות כאמור ולבצע כל שינוי ו/או תיקון ו/או התאמה שתדרוש המועצה בהתאם לתנאי ההסכם ונספחיו.
- 20.5. עריכת הביטוחים ו/או תיקונם והמצאת פוליסות הביטוח ו/או האישורים על קיום ביטוחים למועצה לא יהוו אישור כלשהו מהמועצה על התאמת הביטוחים ולא יטילו עליה אחריות כלשהי בקשר לכך ו/או לא יהא בכך כדי לצמצם את אחריותו של הספק על-פי הסכם זה או על-פי כל דין.

- 20.6. הספק יישא, בכל מקרה, בסכום ההשתתפות העצמית החל בביטוח וכן יישא בכל נזק שיגרם למועצה עקב מעשה ו/או מחדל של הספק, קבלני המשנה, עובדיהם וכל מי שבא מטעמם שאינו מכוסה על ידי פוליסות הביטוח של הספק, לרבות נזקים מתחת לסכום ההשתתפות העצמית הקבועה בפוליסות.
- 20.7. הפר הספק את הוראות הפוליסות באופן המפקיע את זכויותיו ו/או זכויות המועצה יהא הספק אחראי לנזקים שיגרמו למועצה באופן מלא ובלעדי ולא תהינה לו תביעות ו/או טענות, כספיות או אחרות, כלפיה והוא יהיה מנוע מלהעלות כל טענה, כאמור, כלפיה.
- 20.8. אין בעריכת הביטוחים כאמור לעיל כדי לגרוע מכל זכות ו/או סעד ו/או תרופה המוקנים למועצה כנגד הספק על פי ההסכם ועל פי כל דין, ואין בהם כדי לשחרר את הספק מהתחייבויותיו לפי הסכם זה.
- 20.9. הספק מתחייב לגרום לכך כי הוראות סעיף זה יובאו לידיעת מנהליו, עובדיו, וקבלני המשנה שלו. כן מתחייב הספק לדאוג לכך כי בחוזי ההתקשרות שיערוך עם קבלנים וקבלני משנה בקשר עם ביצוע הסכם זה, יופיעו דרישות ביטוח המתאימות לסוג עיסוקם. במידה ויידרש, הספק מתחייב להמציא למועצה את אישורי הביטוח של קבלני המשנה הפועלים מטעמו בביצוע הסכם זה.
- 20.10. סעיפים אלה הינם מעיקרי החוזה והפרתם ו/או הפרת תנאי מתנאיהם יהוו הפרה יסודית של החוזה.

## **21. שמירת סודיות**

- 21.1. הספק מתחייב לשמור בסוד ולא להעביר, להודיע, למסור או להביא לידיעת כל גורם, במישרין, בעקיפין או בכל דרך שהיא, כל מידע, ידיעה, סוד מסחרי, נתונים, חפץ, מסמך מכל סוג שהוא או כל דבר אחר שלפי טיבם אינם נכסי הכלל (להלן: "מידע סודי") שיגיעו לידי הספק, עובדיו או מי מטעמו עקב או בקשר לחוזה, בתוקף או בקשר עם ביצועו או בקשר עם מי מהמזמינה, וזאת במהלך ביצוע החוזה, לפניו או לאחר מכן – ללא אישור המזמינה מראש ובכתב.
- 21.2. הספק מצהיר כי ידוע לו שמשירת מידע בניגוד לאמור לעיל, מהווה עבירה על חוק העונשין, התשל"ז-1977.
- 21.3. מוסכם ומוצהר כי ההתחייבויות שבסעיף זה אינן מוגבלות בזמן ואף יעמדו בתוקפן אם מי מהצדדים יבטל את החוזה מסיבה כלשהי.

## **22. קיזוז ועכבון**

- 22.1. המזמינה רשאי לקזז כנגד כל סכום המגיע ממנה על פי החוזה, כל חוב המגיע לה על פי החוזה או על פי חוזה אחר שבינה לבין הספק. הוראות סעיף זה אינן גורעות מזכותה של המזמינה לגבות את החוב האמור בכל דרך אחרת ומזכויות אחרות של המזמינה המוקנות לה בחוזה.
- 22.2. מוסכם בזה כי אין ולא תהיה לספק זכות חזקה כלשהי במקום / במבנה / בדרך / בצידוד כלשהו על פי הוראות ותנאי חוזה זה. כן מוסכם, כי אין ולא תהיה לספק זכות עכבון כלשהי במקום / במבנה / בדרך ו/או בכל חלק של אלה ובכל הנמצא עליהם, והוא מוותר בזה במפורש על כל זכות עכבון המוקנית לו על פי כל דין, אם מוקנית לו זכות כזו.

## **23. ניגוד עניינים**

- 23.1. הספק מתחייב כי בעת מתן השירותים עבור המזמינה לא יפעל מתוך ניגוד עניינים ויימנע מכל תפקיד או עיסוק אחר היוצר או עלול ליצור מצב של ניגוד עניינים בין עבודתו עבור המזמינה לבין יתר עיסוקיו.

23.2. הספק מצהיר כי בהתקשרותו עם המזמינה לצורך מתן השירותים אין משום חשש לניגוד עניינים בין תפקידיו הקודמים לבין השירותים עבור המזמינה. ככל שיתעורר חשש לניגוד עניינים, הספק מתחייב להודיע על כך באופן מיידי ליועץ המשפטי של המועצה.

## 24. הפרות וביטול החוזה

24.1. לא עמד הספק בהתחייבויותיו על פי החוזה מכל סיבה, ולא תיקן את ההפרה בתוך 7 ימי עבודה מקבלת התראה בכתב מאת המזמינה, תהיה המזמינה רשאית לבטל מיד את ההתקשרות עם הספק ללא התראה נוספת, מבלי לגרוע מזכות המזמינה לקבל סעד או פיצוי כאמור בחוזה או על פי כל דין. בוטלה ההתקשרות בין המזמינה לספק בנסיבות הנזכרות לעיל, לא תהיה לספק כל תביעה או דרישה כספית או אחרת כלפי המזמינה.

24.2. הפר הספק את החוזה הפרה יסודית, תהיה המזמינה רשאית לבטל את ההתקשרות בהודעה לספק ללא כל התראה מראש וזאת בלי לגרוע מזכות המזמינה לסעד או לפיצוי כאמור בחוזה או על פי כל דין.

24.3. מבלי לגרוע מהוראות מיוחדות הנוגעות להפרת החוזה, מוסכם בין הצדדים כי כל אחד מן הליקויים והחריגות המפורטים להלן הוא הפרה של החוזה, שבגינה רשאית המזמינה לחלט את ערבות הביצוע כפיצוי מוסכם, ולהביא את החוזה לקצו:

24.3.1. המנהל היתרה בספק ו/או במי מטעמו, כי השירות המבוצע על ידו כולו או מקצתו אינם לשביעות רצונו והספק לא נקט מיד עם קבלת התראה זו צעדים נאותים לשיפור מתן השירות.

24.3.2. הוטל עיקול זמני או קבוע או נעשתה פעולה כלשהי של הוצאה לפועל לגבי נכסי הספק, כולם או חלקם, והעיקול או הפעולה האמורה לא הופסקו או הוסרו לחלוטין תוך 30 יום ממועד ביצועם.

24.3.3. מונה לנכסי הספק, כולם או חלקם, כונס נכסים זמני או קבוע או מפרק זמני או קבוע.

24.3.4. הספק, אם הוא חברה, קיבל החלטה על פירוק מרצון או שהוגשה כנגדו בקשה לפירוק או שהוצא נגדו צו פירוק או שהספק הגיע לפשרה או לסידור עם נושיו, כולם או חלקם או שהספק פנה לנושיו למען יקבל אורכה או פשרה או למען הסדר איתם.

24.3.5. אם יתברר כי הצהרה כלשהי של הספק אינה נכונה או כי לא גילה למזמינה לפני חתימת החוזה עובדה שהיה בה כדי להשפיע על החלטתו לחתום על החוזה.

24.3.6. הוכח להנחת דעתה של המזמינה כי הספק הסתלק מביצוע החוזה.

24.3.7. כשיש בידי המזמינה הוכחות, להנחת דעתה, כי הספק או עובדיו או מי ממועסקיו נתן או הציע או קיבל שוחד, מענק, או טובת הנאה כלשהי בקשר לחוזה או ביצועו.

24.3.8. נפתחה חקירה פלילית או ננקטו הליכים פלילים נגד הספק ו/או נגד מי מבעלי מניותיו ו/או מי ממנהליו.

24.3.9. הספק הסב את ההסכם כולו או מקצתו לאחר או מעסיק קבלן משנה בביצוע התחייבויותיו מכוח ההסכם ללא הסכמת המזמינה בכתב ומראש.

24.4. התנאים הקבועים בסעיפים 5, 7, 8, 10, 11, 13, 14, 18, 19, 20 ו-25 לחוזה, לרבות כל סעיפי המשנה שבהם הינם תנאים יסודיים היורדים לשורשו של החוזה ואם הספק יפר, לא קיים, או יאחר לקיים תנאי כלשהו מתנאים אלה, יחשב הדבר כהפרה יסודית של החוזה.

24.5. מובהר בזאת כי אין במקרים המנויים לעיל כעילות ביטול החוזה בבחינת רשימה סגורה, וכי אין במנייתם בכדי לגרוע מזכותה של המזמינה לבטל את החוזה מכוח עילה אחרת על פי כל דין.

**25. ערבות ביצוע**

- 25.1. כבטוחה לקיום התחייבויות הספק על פי החוזה ימציא הספק למועצה במעמד חתימת החוזה ערבות לביצוע, אוטונומית ובלתי מותנית, צמודת מדד בסך של 20,000 ₪ (עשרים אלף שקלים חדשים) שתהיה בתוקף עד תום שלושה חודשים מתום תקופת ההתקשרות. הערבות תהיה בנוסח כתב ערבות לביצוע המצורף **בנספח א'** (להלן: "**ערבות הביצוע**"). מובהר כי ערבות ביצוע זו הינה ביחס להתקשרות עם המועצה ובמקרה ותהיה למי מהמזמינה עילה לחילוט הערבות בהתאם להוראות חוזה או לדין, יתבצע חילוט הערבות שהופקדה לטובת המועצה והמציע לא יעלה כל טענה ו/או דרישה ו/או תביעה בקשר לכך.
- 25.2. ערבות הביצוע תהא מאת מוסד בנקאי או מאת חברת ביטוח בעלת רישיון לפעול בענף הביטוח והמורשית לתת ערבות.
- 25.3. אם תקופת ההתקשרות בין הצדדים תוארך כאמור בסעיף 6.5 לעיל, תוארך גם תוקפה של ערבות הביצוע באופן שתהא תקפה לכל אורך ההתקשרות בין הצדדים ועוד שלושה חודשים לאחר תום תקופת ההתקשרות.
- 25.4. אם הספק יפר את החוזה הפרה יסודית ו/או הפרה לא יסודית שלגביה נתנה המזמינה ארכה בכתב ואשר לא תוקנה בתקופת הארכה, תהיה המזמינה רשאית לחלט את ערבות הביצוע כולה או מקצתה, ללא צורך לפנות לערכאות, לבוררות או למו"מ משפטי כלשהו, לפי שיקול דעתה, וזאת כפיצוי מוסכם ומוערך מראש בגין הנזק מהפרת התחייבויות הספק, כפי שהצדדים צופים אותו במועד חתימת החוזה.
- 25.5. אם הערבות תחולט על ידי המזמינה והחוזה לא יבוטל, ימציא הספק ערבות חדשה בתנאים זהים לערבות שחולטה תוך 7 ימים מהיום בו קיבל הודעה שהערבות חולטה. כל סכום שיחולט יהפוך להיות קניינה של המזמינה.
- 25.6. מתן הערבות דלעיל אינו פוטר את הספק ממילוי כל חובותיו והתחייבויותיו כלפי המזמינה על פי החוזה, ואילו גבייתה ומימושה של הערבות כולה או חלקה על ידי המזמינה אינה גורעת מזכות המזמינה לתבוע מהספק נזקים והפסדים נוספים וכן סעדים נוספים ואחרים על פי החוזה או על פי דין.
- 25.7. אין בגובה הערבות כדי לשמש כל הגבלה או תקרה להתחייבויותיו של הספק.
- 25.8. כל ההוצאות הכרוכות במתן הערבות כמפורט לעיל יחולו על הספק.

**26. פיצויים מוסכמים**

- 26.1. הוצאות שיגרמו למזמינה, כתוצאה מהפסקת השירות שמקורה בספק, לרבות תשלום גבוה לאספקת הטובין מזה שהיה מגיע לספק אילו ביצע את השירות יחולו על הספק. לסכום זה תתוסף תקורה (הוצאות משרד והוצאות כלליות) בשיעור של 5% מההוצאות הנ"ל. המזמינה תהיה רשאית לקזז את הסכום האמור מכל תשלום לו זכאי הספק מהמזמינה, לחלט את הערבות ולחילופין לתבוע סכום זה מהספק.
- 26.2. מבלי לגרוע מן האמור לעיל ומבלי לגרוע מכל זכות ו/או טענה העומדת למזמינה בגין הפרות החוזה על ידי הספק, ישלם הספק למזמינה סכום של 250 ₪ כפיצויים מוסכמים וקבועים מראש, בגין כל יום של איחור בין המועד הסופי שנקבע לאספקת ולהתקנת הטובין לבין מועד האספקה וההתקנה בפועל.

- 26.3. הצדדים מצהירים, כי סכומי הפיצויים המוסכמים הנקובים בסעיף זה וביתר הוראות החוזה הינם נזק שהצדדים רואים אותו כתוצאה מסתברת של ההפרה בעת החתימה על החוזה.
- 26.4. המזמינה רשאית לנכות את סכום הפיצויים המוסכמים מכל סכום שיגיע לספק, בכל זמן שהוא וכן תהא רשאית המזמינה לגבותו מהספק בכל דרך אחרת.
- 26.5. תשלום הפיצויים לא ישחרר את הספק מהתחייבויותיו על פי חוזה זה ואין בו כדי לגרוע מכל זכות ו/או סעד אחר העומדים לרשות המזמינה על פי חוזה זה ובהתאם לכל דין.

## 27. מפעל חיוני

- 27.1. נותן השירותים מצהיר כי ידוע לו שהמועצה מוכרת כ"מפעל חיוני" ו/או "כמפעל למתן שירותים קיומיים", ונותן השירותים מתחייב בזאת כי במידה ויוכרז על ידי הרשויות המוסמכות אחד המצבים בהתאם להוראות אחד או יותר מהחוקים שלהלן:
- 27.1.1. הכרזה על מצב חירום על ידי השר המוסמך לכך כאמור בתקנות שעת חירום (סמכויות מיוחדות) תשל"ד-1973.
- 27.1.2. הכרזה על מצב מיוחד בעורף כמשמעותו בסעיף 9 לחוק ההתגוננות האזרחית, תשי"א-1951.
- 27.1.3. הכרזה על אירוע כאירוע אסון המוני כהגדרתו בסעיף 9א לפקודת המשטרה (נוסח חדש), תשל"א-1971.
- 27.1.4. הכרזה על מצב חירום בהתאם להוראות סעיף 38 לחוק יסוד הממשלה.
- 27.2. אזי, תחולנה הוראות הנ"ל ו/או הוראות חוק שירות עבודה בשעת חירום, תשכ"ז-1967 ו/או הוראת כל דין רלבנטי אחר, גם על עובדי ו/או שירותי ו/או כלי נותן השירותים המשמשים לצורך ביצוע העבודות נשוא חוזה זה.

## 28. תנאים כלליים

- 28.1. כל שינוי בנוסח החוזה צריך שיהיה בכתב על מנת שיהיה לו תוקף משפטי מחייב. כל טענה כי הצדדים שינו את החוזה בהתנהגותם, לא תישמע, לא תובא ולא תתקבל כל ראייה בקשר לכך.
- 28.2. אם התגלתה סתירה בין תנאי מתנאי החוזה לבין תנאי המפרט הטכני, יהיו תנאי החוזה עדיפים.
- 28.3. הסכמה מטעם צד מהצדדים לסטייה מתנאי החוזה במקרה מסוים לא תהווה תקדים ולא ילמדו ממנה גזירה שווה לכל מקרה אחר. לא השתמש צד בזכות הניתנת לו על פי החוזה במקרה מסוים אין לראות בכך ויתור על אותה זכות באותו מקרה ו/או במקרה אחר דומה או שאינו דומה, ואין להסיק מכך ויתור כלשהו על זכות כלשהי של אותו צד.
- 28.4. כתובות הצדדים לצרכי החוזה הן כנקוב בכותרת לחוזה, וכל הודעה שתשלח מצד למשנהו בדואר רשום לפי הכתובות לעיל, אלא אם כן הודיע בכתב צד למשנהו על שינוי בה, תחשב כאילו הגיעה לתעודתה ולידיעת הצד הנשגר בתוך 5 ימים מעת מסירתה למשלוח בדואר בבית דואר, ובמקרה של מסירה ביד או במשלוח בדוא"ל, ביום המסירה בפועל.
- 28.5. לבתי המשפט המוסמכים בעיר ירושלים ולהם בלבד, תהיה סמכות השיפוט המקומית היחידה והבלעדית לדיון בכל מחלוקת שתתעורר בקשר עם החוזה ו/או עם ביצוע הפרויקט.
- 28.6. מוסכם כי על החוזה יחולו הוראות חוק החוזים (חלק כללי), התשל"ג-1973 והוראות חוק החוזים (תרופות בשל הפרת חוזה), התשל"א-1970.

### ולראיה באו הצדדים על החתום:

\_\_\_\_\_  
הספק

\_\_\_\_\_  
המועצה

**אישור רו"ח/עו"ד (לתאגיד בלבד)**

אני הח"מ \_\_\_\_\_ עו"ד/רו"ח מאשר בזאת כי חוזה נחתם על ידי :

1. \_\_\_\_\_ 2. \_\_\_\_\_

וכי הם מוסמכים לחייב את הספק בחתימתם.

\_\_\_\_\_  
עו"ד/רו"ח

\_\_\_\_\_  
תאריך

נספח א'נוסח כתב ערבות ביצוע

בנק \_\_\_\_\_ בע"מ

לכבוד  
המועצה המקומית מבשרת ציוןהנדון: ערבות בנקאית מס'

על פי בקשת \_\_\_\_\_ (להלן: "המבקש") אנו ערבים בזה כלפיכם לסילוק כל סכום עד לסך של 20,000 ש"ח (הסכום במילים: עשרים אלף שקלים חדשים) (להלן: "סכום הערבות") להבטחת התחייבויות המבקש בקשר עם חוזה שביניכם לבין המבקש בעניין מכרז פומבי מס' 22/2025, ומילוי תנאיו. סכום זה יהיה צמוד למדד המחירים לצרכן, כפי שמתפרסם מפעם לפעם על ידי הלשכה המרכזית לסטטיסטיקה. לעניין ערבות זו, יהיו:

"מדד הבסיס" – מדד חודש מאי 2025 שהתפרסם ב-15 לחודש שלאחריו (או בסמוך למועד זה).

"המדד הקובע" – המדד האחרון שפורסם קודם לקבלת דרישתכם על פי ערבות זו.

"הפרשי ההצמדה" יחושבו כדלהלן: אם יתברר כי המדד הקובע עלה לעומת מדד הבסיס, יהיו הפרשי ההצמדה הסכום השווה למכפלת ההפרש בין המדד הקובע למדד הבסיס בסכום הערבות, מחולק במדד הבסיס. אם המדד הקובע יהא נמוך ממדד הבסיס נשלם לכם את הסכום הנקוב בדרישתכם עד לסכום הערבות, ללא כל הפרשי הצמדה.

אנו מתחייבים לשלם לכם כל סכום או סכומים עד לסך הנ"ל בתוספת הפרשי ההצמדה עם דרישתכם הראשונה בכתב שתגיע אלינו, תוך 7 ימים מיום קבלת דרישתכם, מבלי להטיל עליכם לבסס או לנמק את דרישתכם בתהליך כלשהו או באופן כלשהו, או לדרוש את הסכום תחילה מאת המבקש בתביעה משפטית או בכל דרך אחרת, ומבלי לטעון כלפיכם טענת הגנה כלשהי שיכולה לעמוד למבקש באשר לחיוב כלשהו כלפיכם. אתם תהיו רשאים לדרוש מאתנו את תשלומו של הסכום הנ"ל בפעם אחת או במספר דרישות, שכל אחת מהן מתייחסת לחלק מהסכום הנ"ל בלבד, בתנאי שסך דרישותיכם לא יעלה על הסך הנקוב לעיל בתוספת הפרשי ההצמדה.

ערבות זו הנה בלתי חוזרת ובלתי תלויה ולא ניתנת לביטול.

ערבות זו תישאר בתוקפה עד ליום \_\_\_\_\_ ועד בכלל.

דרישה שתגיע אלינו אחרי יום \_\_\_\_\_ לא תענה.

לאחר יום \_\_\_\_\_ ערבותנו זו בטלה ומבוטלת.

ערבות זו אינה ניתנת להעברה ולהסבה בכל צורה שהיא.

בכבוד רב,

בנק \_\_\_\_\_ בע"מ

פקס \_\_\_\_\_

טלפון \_\_\_\_\_

דוא"ל \_\_\_\_\_

נספח ב'

**אישור עריכת הביטוחים**

תאריך הנפקת האישור:		<b>אישור קיום ביטוחים/אישור על הסכמה לעריכת ביטוח** - ביטוח עבודות קבלניות / בהקמה</b>					
אישור ביטוח זה מהווה אסמכתא לכך שלמבוטח ישנה פוליסת ביטוח בתוקף, בהתאם למידע המפורט בה. המידע המפורט באישור זה אינו כולל את כל תנאי הפוליסה וחריגיה. יחד עם זאת, במקרה של סתירה בין התנאים שמפורטים באישור זה לבין התנאים הקבועים בפוליסת הביטוח יגבר האמור בפוליסת הביטוח למעט במקרה שבו תנאי באישור זה מיטיב עם מבקש האישור.							
מבקש הראשי	שם המבוטח	גורמים נוספים למבקש האישור וייחשבו כמבקש האישור	מען הנכס המבוטח או המועמד לביטוח** / כתובת ביצוע העבודות*	מעמד מבקש האישור*			
שם מקומית ציון	שם תאגידים רשמיים ו/או חברות קשורות	שם	מכרז פומבי מס' 22/2025 לאספקת ולהתקנת מעקות למסתורי אשפה במבשרת ציון	<input type="checkbox"/> קבלן הביצוע <input type="checkbox"/> קבלני משנה <input type="checkbox"/> שוכר <input checked="" type="checkbox"/> אחר: מזמין העבודות			
ת.ז./ח.פ.	ת.ז./ח.פ.	ת.ז./ח.פ.					
מען החוצבים 1, מבשרת ציון				מען			
<b>כיסויים</b>							
סוג הביטוח	מספר הפוליסה	נוסח ומהדורת הפוליסה	תאריך תחילה	תאריך סיום	גבול האחריות/ סכום ביטוח		כיסויים נוספים בתוקף וביטול חריגים
					מט בע	לתקופה למקרה	
רכוש		ביט					309 313 314 316 328 334 (24 חודשים)
גניבה ופריצה							302 304 307 309 312 315 318 322 328 329 340 341
רכוש עליו עובדים							309 319 328 350
רכוש סמוך							301 302 304 309 325 327 328 332 (12 חודשים)
רכוש בהעברה							302 309 328 332 (12 חודשים)
פינוי הריסות							
צד ג'		ביט			4,000,000	4,000,000	
אחריות מעבידים		ביט			20,000,000	6,000,000	
אחריות מקצועית		ביט			1,000,000	1,000,000	
חבות מוצר		ביט			1,000,000	1,000,000	
פירוט השירותים (בכפוף, לשירותים המפורטים בהסכם בין המבוטח למבקש האישור, יש לציין את קוד השירות מתוך הרשימה הסגורה המפורטת בנספח ג' כפי שמפורסם על ידי רשות שוק ההון, ביטוח וחיסכון. ניתן להציג בנוסף גם המלל המוצג לצד הקוד ברשימה הסגורה):							
<b>069 קבלן עבודות אזרחיות (כולל תשתיות)</b>							
<b>ביטול/שינוי הפוליסה *</b>							
שינוי לרעת מבקש האישור או ביטול של פוליסת ביטוח, לא ייכנס לתוקף אלא 60 יום לאחר משלוח הודעה למבקש האישור בדבר השינוי או הביטול.							
<b>חתימת האישור</b>							
<b>המבטח:</b>							

נספח ג'הצהרת בטיחותתנאים מוקדמים:

1. הספק מצהיר בזה, שמוכרות לו תקנות הבטיחות בעבודה (עבודות בניה), התשמ"ח-1988 (להלן: "תקנות הבטיחות") על כל פרטיהן וידועים לו תנאי העבודה כמפורט ברישיונות ובחוקי המדינה המתייחסים לבטיחות. הספק מתחייב לפנות לכל הרשויות והגופים הנדרשים כדי לברר מראש את מקומם של מתקנים תת קרקעיים כגון: כבלים, כבלי חשמל, צנרת דלק, צנרת מים, צנרת גז וכדומה ולקבל את אישורם המוקדם של כל הגורמים הנ"ל לביצוע העבודה ולפעול על פי הנחיותיהם. כמו כן, הספק מתחייב כי הוא וצוות עובדיו ימלאו אחר ההוראות ויקיימו את תקנות הבטיחות.
2. הספק ידאג לכך, שעובדיו, סוכניו, קבלני המשנה וכל אדם שיבוא בשמו ו/או מטעמו, יכירו את תקנות הבטיחות ואת נוהלי הבטיחות וחוקי העזר של המועצה ואת אמצעי הזהירות המקובלים במקצוע ושיינהגו בהתאם.
3. הספק ידאג להכין תוכנית בטיחות באתרים שבהם יבצע עבודות.
4. הספק יהיה אחראי לקיום משמעת בקרב עובדיו וידאג שאנשיו יתנהגו לפי הכללים הנ"ל ויקפידו על הוראות גיהות.
5. הספק מצהיר בזה, כי ידאג להכיר מבעוד מועד את תנאי הבטיחות השוררים באתר שבו תבוצע העבודה וכי ינקוט בכל האמצעים הדרושים כדי לשמור על תנאי הבטיחות באתר כנדרש בתקנות הבטיחות ובפקודות הנויקין [נוסח חדש] ועל פי כל דין.
6. הספק ימנה מנהל עבודה במקום, שייצג אותו כלפי המועצה המקומית מבשרת ציון (להלן: "המועצה").

ציוד וכלים:

7. הספק אחראי לכך שכל הציוד, המכונות והכלים, שהוא ועובדיו ישתמשו בהם בזמן העבודה יהיו במצב תקין ותואמים את הוראות הבטיחות, לרבות מנופים, כלי הרמה, קולטי אוויר וכיוצא בזה. כלי הרמה וכל ציוד אחר החייבים בבדיקה ילוו על ידי תעודת בדיקת בודק מוסמך ויוצגו לפי דרישה.
8. הספק לא ישתמש בפיגומים ארעיים כגון חביות ולבנים וישתמש בפיגומים מתאימים לפי ת"י 1139 ולפי ת"י 1847.
9. עובדי הספק לא יסעו על כלים מתנייעים, אלא אם הותקן עליהם מושב למפעיל ולנוסעים או מתקן מתאים.
10. הספק אחראי לכך שהציוד יופעל על ידי עובדים מיומנים, בעלי רישיונות תקפים, כנדרש על ידי החוק.
11. הספק יספק לעובדיו ציוד מגן אישי בטיחותי הדרוש לסוג העבודה שהם מבצעים.
12. הספק יספק למקום העבודה ציוד לעזרה ראשונה וידאג לכך שיהיו תנאים נאותים המאפשרים להגיש שירות דרוש, במקרה של תאונה.

מהלך העבודה:

13. הספק יספק, על חשבונו, את כל הדרוש להגנת העובדים, צדדים שלישיים כלשהם והרכוש.
14. הספק יגדר את אתר העבודה ויסמנו בשלטים ברורים בהתאם לחוק.
15. הספק וצוות עובדיו לא יבעירו אש גלויה ולא יעסקו בעבודה שעלולה לגרום לשריפה, אלא אם קיבלו לכך אישור בכתב מהמנהל. במקרה זה יצטייד הספק, לפני התחלת העבודה, בכלי כיבוי מתאימים, בין היתר לפי התנאים המפורטים באישור המנהל.
16. הספק וצוות עובדיו לא יחברו לרשת החשמל ציוד חשמלי כלשהו, אלא לנקודות חיבור שאושרו על ידי חשמלאי מוסמך של המועצה ולא ישתמשו בציוד שאינו עומד בדרישות הבטיחות בהתאם לחוק. כמו כן לא יעשה תיקון ברשת החשמל ללא אישור בכתב מאת מהנדס חשמל רשום.
17. הספק לא יבצע עבודות ריתוך, אלא באישור המנהל בלבד.
18. הספק לא ישתמש בברזי הידרנטים ובציוד כיבוי אחר לצורך ביצוע העבודות.

19. הספק מתחייב בזה שצוות עובדיו ישמור על סדר וניקיון באתר העבודה וידאג לסילוק של פסולת וגרוטאות במהלך העבודה ובסיומה.
20. הספק לא יחסום את דרכי הגישה לאתר העבודה, אלא אם קיבל לכך היתר בכתב מהמנהל. בכל מקרה יבטיח הספק דרכי גישה לרכב ביטחון ולנקודות הציוד לכיבוי אש.
21. במקרה של תאונת עבודה, ינקוט נציג הספק את הצעדים המתבקשים בהתאם לנסיבות:  
 א. יגיש עזרה ראשונה לנפגע וידאג להעברתו לבית חולים.  
 ב. יודיע, ללא דיחוי, על התאונה למנהל ולמשרד העבודה.  
 ג. במקרה של תאונה קטלנית, יודיע, ללא דיחוי, על התאונה גם למשטרה. את המכונות והכלים ישאיר במקומם, ללא שינוי, עד בוא המשטרה.

**מניעת תאונה:**

22. המנהל יהיה רשאי להוסיף ביומן העבודה של הספק, הערות והסתייגות בנושא בטיחות ולתבוע שיפורים של אמצעי הבטיחות ונקיטת צעדים מתאימים מצד הספק. במקרה זה יתחייב הספק לפעול ללא דיחוי לתיקון הליקויים.
23. המנהל רשאי להפסיק את עבודתו של הספק אם הוא משוכנע שתנאי הבטיחות לקויים, או כי הציוד, המכונות, הכלים או האביזרים שהספק משתמש בהם, אינם תקינים. במקרה זה יתחייב הספק לפעול, ללא דיחוי, לתיקון המצב ללא תמורה נוספת. הפסקת עבודה כאמור לא תזכה את הספק בקבלת פיצוי כלשהו. הוא הדין במקרה שהספק או אנשיו יעבדו לפי שיטות שמסכנות חיי אדם או שלמות הרכוש של המועצה או של צד שלישי כלשהו.
24. המנהל יהיה רשאי להפסיק עבודתו של כל אדם מצוות העובדים של הספק, שלא יפעל לפי הוראות הבטיחות או לפי הסדר המקובל.

**תקנות הבטיחות:**

בנוסף לאמור לעיל, ומבלי לגרוע מחובותיו של הספק על פי הדין, על הספק למלא אחר הוראות הבטיחות המפורטות להלן:

- פקודת הבטיחות בעבודה [נוסח חדש], התש"ל-1970;
- מסירת מידע והדרכת עובדים תקנות ארגון הפיקוח על העבודה התשנ"ט-1999.
- תקנות הבטיחות בעבודה (עבודה בגובה), תשס"ז-2007
- ת"י 1139 – פיגומים (הוצאה אחרונה).
- ת"י 1847 – סולמות מטלטלים (הוצאה אחרונה).
- ת"י 1143 – מעקות (הוצאה אחרונה).

**הצהרת הספק**

הנני מצהיר בזה כי ידועות וברורות לי כל הוראות הבטיחות המפורטות בחוזה, בנספח זה ועל פי כל דין, והריני מתחייב לקיימן ולנהוג לפיהן בביצוע העבודות.

חתימה וחותמת הספק

מסמך ג'

**כתב כמויות, מפת פריסה ומפרט טכני**

**דגם המעקות:**

- פרופיל 80 ס"מ על 40 ס"מ, עובי 2 מ"מ, מגולוון צבוע בתנור צבע ירוק בקבוק.
- כול מתקן יהיה מעוגן עם 4 ברגי גימבו 10 לקיר ולרצפה.
- כולל 2 סמלים של הישוב במרכז בשני צידי המתקן, מצורף פרופיל המתקן וצילום לדוגמה:

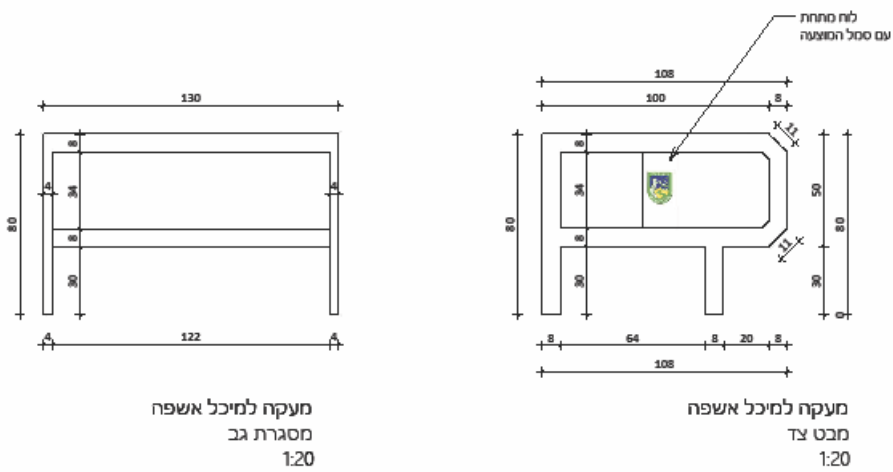

המעקות יהיו מברזל מגולוון  
המעקות ייבצעו בגוון ירוק



A	מחזור	C	מס עליון	קיש	1 : 20
	29/04/25		מס שירות		

שם תגליון  
פרופיל מעקה למיכלי אשפה

תקן עבר  
תדריקט



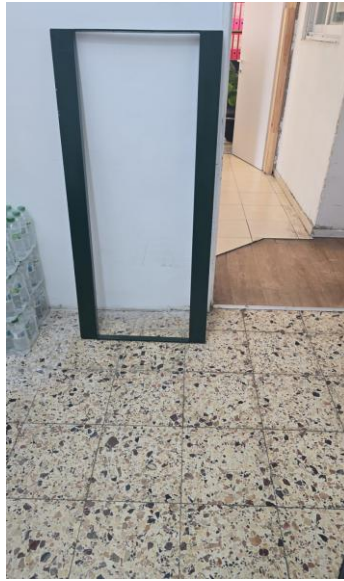

**טבלת פריסה וכתב כמויות:**

מצורף בנפרד

**הערות:**

- אספקת המערות למסתורי אשפה לאתרים כמפורט במסמך זה או שיפורטו בהזמנות העבודה, ככל שיפורטו, תוך 70 ימי עבודה לכל היותר או תוך פרק זמן אחר שייקבע בהזמנת העבודה.
- השירות יכלול ייצור, הספקה והתקנה מושלמת, לרבות עבודות השלמה שונות ואחריות בת שנה החל ממועד ההתקנה.
- במקרה של שבר או כל נזק שיגרם מההתקנה יש לתקן ולהחזיר למצב הקודם.